



Labelmate

THE WORLD'S LEADING MANUFACTURER OF LABEL DISPENSERS,
REWINDERS, UNWINDERS, SLITTERS & COUNTING SOLUTIONS



UNIVERSAL LABEL SLITTER USER MANUAL

Safety first

AT LABELMATE, SAFETY IS OUR NUMBER ONE PRIORITY.
THE FOLLOWING INFORMATION PROVIDES GUIDELINES FOR
SAFETY WHEN USING LABELMATE EQUIPMENT.

Any piece of machinery can become dangerous to personnel when improperly operated or poorly maintained.

All employees operating and maintaining Labelmate equipment should be familiar with its operation and should be thoroughly trained and instructed on safety.

Most accidents are preventable through safety awareness.

Every effort has been made to engineer safety into the design of Labelmate equipment per standards set forth by ANSI and others that apply as necessary. Areas of potential danger are mechanically and/or electrically protected. Safety labels and instructional decals are visible to the operator and located near any potential hazard.

TRAINING AND INSTRUCTION

It is the responsibility of the customer to ensure that all personnel who will be expected to operate or maintain the equipment participate in training and instruction sessions and become trained operators. All personnel operating, inspecting, servicing or cleaning this equipment must be properly trained in operation and machine safety.

BEFORE operating this equipment, read the operating instructions in the manual.

GENERAL SAFETY

- Ensure that all power sources are turned off when the machine is not in use. This includes electrical power.
- Read the manual for any special operational instructions for each piece of equipment. The Labelmate product manual is included in the product packaging and can be found on the website www.labelmate.com
- Know how the equipment functions and understand the operating processes.
- Know how to shut down the equipment.
- Understand the equipment safety labels
- Wear the appropriate personal protective equipment for the job to be performed (EX: eye protection, gloves, safety shoes, etc.). Ensure that nothing you are wearing could get caught in the machinery.
- When working on or around all equipment, avoid wearing loose clothing, jewelry, unrestrained long hair, or any loose ties, belts, scarves or articles that may be caught in moving parts. Keep all extremities away from moving parts. Entanglement can cause death or severe injury.
- For new equipment, check plant voltage with the voltage specified on the machine. Electrical specifications for your machine are printed on the machine serial number tag. A properly grounded electrical receptacle is required for safe operation regardless of voltage requirements.
- Use the equipment only for its intended purpose.
- Keep the operating zone free of obstacles that could cause a person to trip or fall toward an operating machine. Keep fingers, hands or any part of the body out of the machine and away from moving parts when the machine is operating.
- Any machine with moving parts and/or electrical components can be potentially dangerous no matter how many safety features it contains. Stay alert and think clearly while operating or servicing the equipment. Be aware of operations and personnel in your surroundings. Be attentive to indicator lights and/or operator interface screens displayed on the machine and know how to respond.
- Do not operate machinery if you are fatigued, emotionally distressed or under the influence of drugs or alcohol.
- Know where the FIRST AID SAFETY STATION is located.
- Rotating and moving parts are dangerous. Keep clear of the operating area. Never put any foreign object into the operating area.
- Use proper lifting and transporting devices for heavy equipment. Some types of equipment can be extremely heavy. An appropriate lifting device should be used.

About your Slitter

Your Labelmate Slitter is a quick and easy way to produce much faster high quantities of smaller labels as you can print **multiple-across label rolls** and then slit them into separate, individual label rolls. The Universal Label Slitter is an “in-line” solution that can be placed at the output of any label printer when combined with a CAT-3-CHUCK rewinder.

LABEL SLITTERS

P/N	DESCRIPTION	MAX LABEL WIDTH (mm)
LMS010	Universal Label Slitter, including 2 Blade Holders with Long Service Life Ceramic blades Requires a CAT-3-CHUCK(270mm) Size: W x D x H: 305 x 115 x 170 mm.	250

GENERAL

- Weight: 3,10 KG
- Limited Warranty of 2 Years, 1 Year on the Power Supply

PACKAGE CONTENTS

Remove all parts from the shipping container and verify contents.

- User Manual (this document)
- Slitter Unit

Retain the shipping container and packaging for storage and transport.

IMPORTANT INFORMATION

- This product is a label slitter. It is only to slit rolls of labels in an indoor, dry environment.
- Use extreme caution when manipulating the blades.
- Do not adjust the blades while slitting.
- The machine is to be used on a flat surface, if the surface is not flat, it is to be fixed using the holes in the base plate
- The ambient light of the working area needs to be sufficient to avoid any risk.

USE CAUTION AND COMMON SENSE TO AVOID PERSONAL INJURY OR DAMAGE TO CLOTHING WHEN WORKING WITH CUTTING BLADES OR AROUND EXPOSED BLADE SURFACES

The English text is the original instruction. Other languages are translations of the original instructions.

Getting started

SET-UP AND USE

- 1. Place the Label Slitter so that it is perpendicular to the web of labels to be slit. Observe the Paper Path Label on the Slitter.
- 2. Being careful to avoid contact with the cutting blades, feed the label web under the Rotating Paper Guide
- 3. Adjust the position of Fixed Paper Guides to the width of your label web. Only finger tighten the screws.
- 4. Pull the label web through and affix it to the label rewind core on the Label Rewinder.
- 5. Being careful to avoid contact with the cutting Blades, adjust the position of the Blade Holders as desired. To do this, loosen the set screw of the Blade Holders and slide the Blade Holders in or out as needed. Finger tighten the set screw to hold the adjustment. Do not over tighten.
- 6. Start the Label Rewinder and the printer (if used). Adjust the speed of the Label Rewinder as required. See the CAT-3 User Manual for details.

When the slitting action becomes impaired because of dull Cutting Blades, the Blades can be replaced.

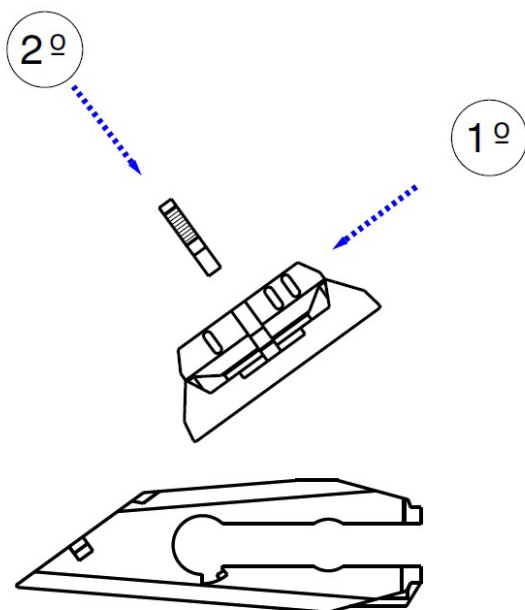
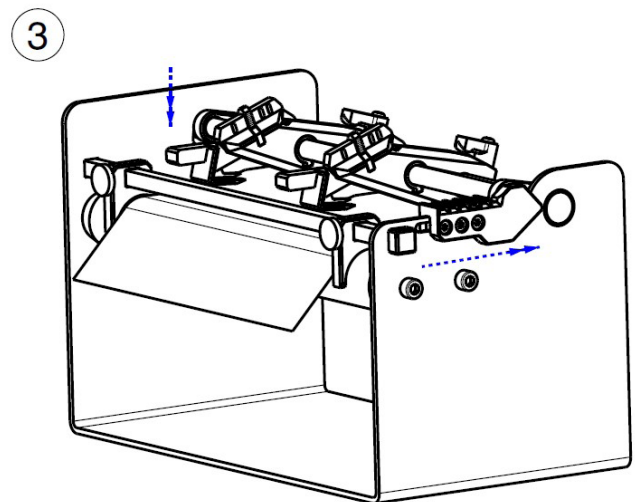
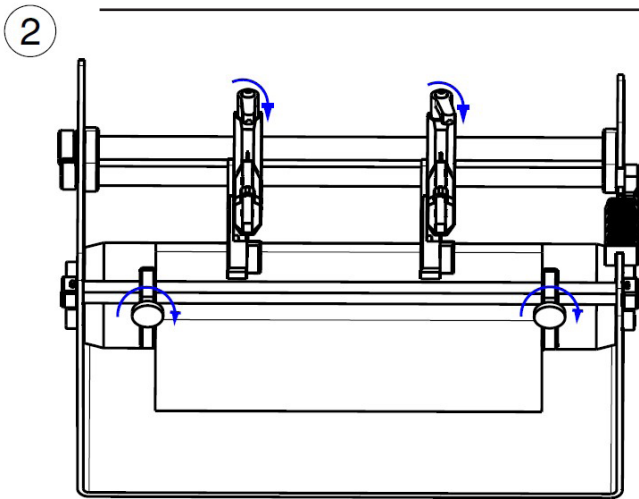
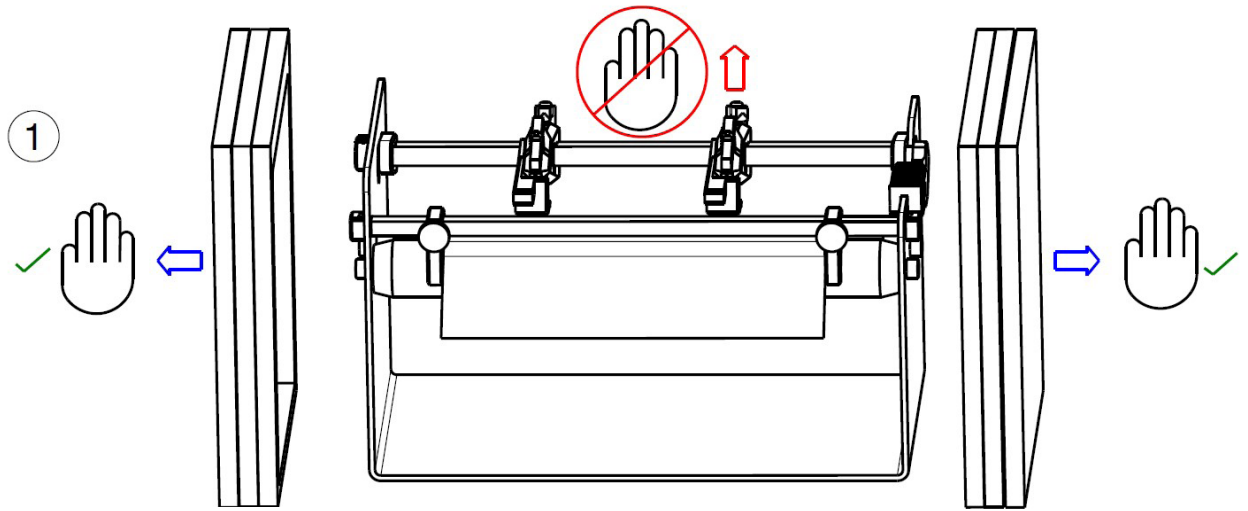

GERMAN	8
FRENCH	10
DUTCH	12
SPANISH	14
ITALIAN	16
ARABIC	18
BULGARIAN	20
CROATIAN	22
CZECH	24
DANISH	26
ESTONIAN	28
FINNISH	30
GREEK	32
HEBREW	34
HUNGARIAN	36
LATVIAN	38
LITHUANIAN	40
NORWEGIAN	42
POLISH	44
PORTUGUESE	46
ROMANIAN	48
RUSSIAN	50
SERBIAN	52
SLOVAK	54
SLOVENIAN	56
SWEDISH	58
TURKISH	60

SICHERHEIT HAT BEI LABELMATE OBERSTE PRIORITÄT. DIE FOLGENDEN INFORMATIONEN ENTHALTEN RICHTLINIEN ZUR SICHERHEIT BEI DER VERWENDUNG VON LABELMATE-GERÄTEN.

Jedes Maschinenstück kann bei unsachgemäßer Bedienung oder schlechter Wartung für das Personal gefährlich werden. Alle Mitarbeiter, die Labelmate-Geräte bedienen und warten, sollten mit deren Bedienung vertraut sein und gründlich geschult und in Sicherheitsfragen eingewiesen werden. Die meisten Unfälle sind durch Sicherheitsbewusstsein vermeidbar. Es wurden alle Anstrengungen unternommen, um die Sicherheit bei der Konstruktion von Labelmate-Geräten gemäß den von ANSI und anderen, die nach Bedarf gelten, festgelegten Standards zu gewährleisten. Gefahrenbereiche sind mechanisch und / oder elektrisch geschützt. Sicherheitsetiketten und Hinweisschilder sind für den Bediener sichtbar und befinden sich in der Nähe potenzieller Gefahren.

AUSBILDUNG UND ANLEITUNG

Es liegt in der Verantwortung des Kunden, sicherzustellen, dass alle Mitarbeiter, von denen erwartet wird, dass sie die Geräte bedienen oder warten, an Schulungs- und Schulungssitzungen teilnehmen und geschulte Bediener werden. Alle Mitarbeiter, die dieses Gerät bedienen, inspizieren, warten oder reinigen, müssen in Betrieb und Maschinensicherheit geschult sein. Lesen Sie vor dem Betrieb dieses Geräts die Bedienungsanleitung in der Bedienungsanleitung.

GENERELLE SICHERHEIT

Stellen Sie sicher, dass alle Stromquellen ausgeschaltet sind, wenn das Gerät nicht verwendet wird. Dies schließt elektrische Energie ein. Lesen Sie das Handbuch, um spezielle Betriebsanweisungen für jedes Gerät zu erhalten. Das Labelmate-Produkt Handbuch ist in der Produktverpackung enthalten und auf der Website www.labelmate.com zu finden. Wissen, wie das Gerät funktioniert und die Betriebsprozesse verstehen. Wissen, wie man das Gerät herunterfährt. Verstehen Sie die Sicherheitsetiketten der Geräte. Tragen Sie die für die auszuführende Arbeit geeignete persönliche Schutzausrüstung (EX: Augenschutz, Handschuhe, Sicherheitsschuhe usw.). Stellen Sie sicher, dass sich nichts, was Sie tragen, in der Maschine verfangen kann. Vermeiden Sie beim Arbeiten an oder um alle Geräte das Tragen von loser Kleidung, Schmuck, ungehemmtem langem Haar oder losen Krawatten, Gürteln, Schals oder Gegenständen, die sich in beweglichen Teilen verfangen können. Halten Sie alle Extremitäten von beweglichen Teilen fern. Verstrickungen können zum Tod oder zu schweren Verletzungen führen.

Überprüfen Sie bei neuen Geräten die Anlagenspannung mit der an der Maschine angegebenen Spannung. Elektrische Daten für Ihr Gerät ist auf dem Seriennummernschild des Geräts aufgedruckt. Eine ordnungsgemäß geerdete Steckdose ist erforderlich für einen sicheren Betrieb unabhängig von den Spannungsanforderungen.

Verwenden Sie das Gerät nur für den vorgesehenen Zweck.

Halten Sie die Betriebszone frei von Hindernissen, die dazu führen können, dass eine Person stolpert oder auf eine Bedienmaschine fällt. Halten Sie Finger, Hände oder Körperteile von der Maschine fern und von beweglichen Teilen fern, wenn sich die Maschine befindet Betriebs. Jede Maschine mit beweglichen Teilen und / oder elektrischen Komponenten kann potenziell gefährlich sein, unabhängig davon, wie viele Sicherheitsmerkmale sie enthält. Bleiben Sie wachsam und denken Sie klar, während Sie das Gerät bedienen oder warten. Achten Sie auf Operationen und Personal in Ihrer Umgebung. Achten Sie auf die auf der Maschine angezeigten Anzeigelampen und / oder Bildschirme der Bedienoberfläche und wissen Sie, wie Sie reagieren müssen.

Bedienen Sie keine Maschinen, wenn Sie müde, emotional belastet oder unter dem Einfluss von Drogen oder Alkohol stehen. Wissen, wo sich die ERSTE-HILFE-SICHERHEITSSATION befindet.

Rotierende und bewegliche Teile sind gefährlich. Halten Sie sich vom Betriebsbereich fern. Stellen Sie niemals Fremdkörper in den Betriebsbereich. Verwenden Sie geeignete Hebe- und Transportvorrichtungen für schwere Geräte. Einige Arten von Geräten können extrem schwer sein. Es sollte eine geeignete Hebevorrichtung verwendet werden.

Übersetzung der Originalanleitung

hr Labelmate Slitter ist eine schnelle und einfache Möglichkeit, viel schneller große Mengen kleinerer Etiketten zu produzieren, da Sie mehrere Etikettenrollen drucken und diese dann in separate, individuelle Etikettenrollen schneiden können. Der Universal Label Slitter ist eine „Inline“-Lösung, die in Kombination mit einem CAT-3-CHUCK Rewinder am Ausgang jedes Etikettendruckers platziert werden kann.

ALLGEMEIN

Gewicht: 6,9 kg
Eingeschränkte Garantie von 2 Jahren, 1 Jahr auf das Netzgerät

PACKUNGSINHALT

Entfernen Sie alle Teile aus dem Versandbehälter und überprüfen Sie den Inhalt.
Benutzerhandbuch (dieses Dokument)
Slitter-Einheit
Bewahren Sie den Versandbehälter und die Verpackung für Lagerung und Transport auf.

WICHTIGE INFORMATIONEN

Dieses Produkt ist ein Etikettenschneider. Es dient nur zum Schneiden von Etikettenrollen in einer trockenen Innenumgebung.
Gehen Sie bei der Handhabung der Klingen äußerst vorsichtig vor.
Stellen Sie die Klingen nicht während des Schlitzens ein. Die Maschine muss auf einer ebenen Fläche verwendet werden, wenn die Fläche nicht eben ist, muss sie mit den Löchern in der Grundplatte befestigt werden
Das Umgebungslicht des Arbeitsbereichs muss ausreichend sein, um jegliches Risiko zu vermeiden.
VERWENDEN SIE VORSICHT UND GESUNDEN MENSCHENVERSTAND, UM KÖRPERVERLETZUNGEN ODER BESCHÄDIGUNGEN AN DER KLEIDUNG ZU VERMEIDEN, WENN SIE MIT SCHNEIDKLINGEN ODER IN DER NÄHE VON FREIER KLINGENFLÄCHEN ARBEITEN

EINSTIEG

Einrichtung und Verwendung

1. Platzieren Sie den Etikettenschneider so, dass er senkrecht zur zu schneidenden Etikettenbahn steht. Beachten Sie das Papierwegetikett auf dem Slitter.
2. Achten Sie darauf, den Kontakt mit den Schneidklingen zu vermeiden, und führen Sie die Etikettenbahn unter der rotierenden Papierführung hindurch
3. Passen Sie die Position der festen Papierführungen an die Breite Ihrer Etikettenbahn an. Ziehen Sie die Schrauben nur handfest an.
4. Ziehen Sie das Etikettenband durch und befestigen Sie es am Etikettenaufwickelkern des Etikettenaufwicklers.
5. Achten Sie darauf, den Kontakt mit den Schneidklingen zu vermeiden, und stellen Sie die Position der Klingenhalter wie gewünscht ein. Lösen Sie dazu die Stellschraube der Klingenhalter und schieben Sie die Klingenhalter nach Bedarf hinein oder heraus. Ziehen Sie die Stellschraube hand-

fest an, um die Einstellung zu halten. Nicht überdrehen.
6. Starten Sie den Etikettenaufwickler und den Drucker (falls verwendet). Passen Sie die Geschwindigkeit des Etikettenaufwicklers nach Bedarf an. Einzelheiten finden Sie im CAT-3-Benutzerhandbuch.
Wenn die Schneidwirkung durch stumpfe Schneidmesser beeinträchtigt wird, können die Messer ausgetauscht werden.

FRENCH

CHEZ LABELMATE, LA SÉCURITÉ EST NOTRE PRIORITÉ NUMÉRO UN. LES INFORMATIONS SUIVANTES FOURNISSENT DES CONSIGNES DE SÉCURITÉ LORS DE L'UTILISATION DE L'ÉQUIPEMENT LABELMATE.

Toute pièce de machinerie peut devenir dangereuse pour le personnel lorsqu'elle est mal utilisée ou mal entretenue. Tous les employés qui utilisent et entretiennent l'équipement Labelmate doivent être familiarisés avec son fonctionnement et doivent être parfaitement formés et informés sur la sécurité. La plupart des accidents peuvent être évités grâce à la sensibilisation à la sécurité. Tous les efforts ont été faits pour intégrer la sécurité dans la conception de l'équipement Labelmate conformément aux normes établies par l'ANSI et d'autres qui s'appliquent si nécessaire. Les zones de danger potentiel sont protégées mécaniquement et / ou électriquement. Les étiquettes de sécurité et les autocollants d'instructions sont visibles par l'opérateur et situés à proximité de tout danger potentiel.

FORMATION ET INSTRUCTION

Il est de la responsabilité du client de s'assurer que tout le personnel qui devra utiliser ou entretenir l'équipement participe à des sessions de formation et d'instruction et devient des opérateurs formés. Tout le personnel opérant, inspectant, entretenant ou nettoyant cet équipement doit être correctement formé au fonctionnement et à la sécurité de la machine. AVANT d'utiliser cet équipement, lisez les instructions d'utilisation dans le manuel.

SÉCURITÉ GÉNÉRALE

Assurez-vous que toutes les sources d'alimentation sont éteintes lorsque la machine n'est pas utilisée. Cela comprend l'énergie électrique. Lisez le manuel pour toutes les instructions opérationnelles spéciales pour chaque pièce d'équipement. Le manuel du produit Labelmate est inclus dans l'emballage du produit et peut être trouvé sur le site Web www.labelmate.com Connaitre le fonctionnement de l'équipement et comprendre les processus d'exploitation. Savoir comment arrêter l'équipement. Comprendre les étiquettes de sécurité des équipements. Porter l'équipement de protection individuelle approprié pour le travail à effectuer (EX: protection oculaire, gants, chaussures de sécurité, etc.). Assurez-vous que rien de ce que vous portez ne peut se coincer dans les machines. Lorsque vous travaillez sur ou autour de tout équipement, évitez de porter des vêtements amples, des bijoux, des cheveux longs non retenus ou des attaches, ceintures, écharpes ou articles lâches qui pourraient être pris dans les pièces mobiles. Gardez toutes les extrémités éloignées des pièces mobiles. L'enchevêtrement peut entraîner la mort ou des blessures graves. Pour les nouveaux équipements, vérifiez la tension de l'installation avec la tension spécifiée sur la machine. Spécifications électriques pour votre appareil sont imprimés sur l'étiquette du numéro

de série de l'appareil. Une prise électrique correctement mise à la terre est requise pour un fonctionnement sûr indépendamment des exigences de tension. Utilisez l'équipement uniquement aux fins pour lesquelles il a été conçu. Gardez la zone de fonctionnement exempte d'obstacles qui pourraient faire trébucher ou tomber une personne vers une machine en fonctionnement. Gardez les doigts, les mains ou toute partie du corps hors de la machine et à l'écart des pièces mobiles lorsque la machine est en fonctionnement.

Toute machine avec des pièces mobiles et / ou des composants électriques peut être potentiellement dangereuse quel que soit le nombre de dispositifs de sécurité qu'elle contient. Restez vigilant et réfléchissez clairement lors de l'utilisation ou de l'entretien de l'équipement. Soyez conscient des opérations et du personnel dans votre environnement. Soyez attentif aux voyants lumineux et / ou aux écrans d'interface opérateur affichés sur la machine et sachez comment réagir. N'utilisez pas de machines si vous êtes fatigué, en détresse émotionnelle ou sous l'influence de drogues ou d'alcool.

Sachez où se trouve la STATION DE SÉCURITÉ DES PREMIERS SECOURS. Les pièces rotatives et mobiles sont dangereuses. Restez à l'écart de la zone d'opération. N'introduisez jamais d'objets étrangers dans la zone de travail. Utilisez des dispositifs de levage et de transport appropriés pour l'équipement lourd. Certains types d'équipement peuvent être extrêmement lourds. Un appareil de levage approprié doit être utilisé.

Traduction des instructions originales

Votre découpeuse Labelmate est un moyen rapide et facile de produire beaucoup plus rapidement de grandes quantités d'étiquettes plus petites, car vous pouvez imprimer plusieurs rouleaux d'étiquettes, puis les couper en rouleaux d'étiquettes individuels séparés. La découpeuse d'étiquettes universelle est une solution "en ligne" qui peut être placée à la sortie de n'importe quelle imprimante d'étiquettes lorsqu'elle est combinée avec un enrouleur CAT-3-CHUCK.

GÉNÉRAL

Poids : 6,9 KG

Garantie limitée de 2 ans, 1 an sur le bloc d'alimentation

CONTENU DU COLIS

Retirez toutes les pièces de la boîte et vérifiez le contenu.

Manuel d'utilisation (ce document)

Unité de découpe

Conservez la boîte et l'emballage pour le stockage et le transport.

INFORMATION IMPORTANTE

Ce produit est une découpeuse d'étiquettes. Il s'agit uniquement de découper des rouleaux d'étiquettes dans un environnement intérieur sec.

Soyez extrêmement prudent lorsque vous manipulez les lames.

Ne réglez pas les lames pendant la coupe.

La machine doit être utilisée sur une surface plane. Si la surface n'est pas plane, la machine doit être fixée à l'aide des trous de la plaque de base.

La lumière ambiante de la zone de travail doit être suffisante pour éviter tout risque.

FAITES PREUVE DE PRUDENCE ET DE BON SENS POUR ÉVITER LES BLESSURES CORPORELLES OU LES DOMMAGES AUX VÊTEMENTS LORSQUE VOUS TRAVAILLEZ AVEC DES LAMES DE COUPE OU AUTOUR DES SURFACES DE LAMES EXPOSÉES

COMMENCER

Mise en place et utilisation

1. Placez la découpeuse d'étiquettes de manière à ce qu'elle soit perpendiculaire à la bande d'étiquettes à découper. Observez l'étiquette du chemin du papier sur la découpeuse.
2. En prenant soin d'éviter tout contact avec les lames de coupe, alimentez la bande d'étiquettes sous le guide papier rotatif.
3. Ajustez la position des guides papier fixes à la largeur de votre bande d'étiquettes. Ne serrez les vis qu'à la main.
4. Tirez la bande d'étiquettes à travers et fixez-la au noyau

de rembobinage d'étiquettes sur l'enrouleur d'étiquettes.

5. En prenant soin d'éviter tout contact avec les lames de coupe, réglez la position des porte-lames comme vous le souhaitez. Pour ce faire, desserrez la vis de réglage des porte-lames et faites glisser les porte-lames vers l'intérieur ou vers l'extérieur selon les besoins. Serrez à la main la vis de réglage pour maintenir le réglage. Ne pas trop serrer.

6. Démarrez l'enrouleur d'étiquettes et l'imprimante (le cas échéant). Ajustez la vitesse de l'enrouleur d'étiquettes selon vos besoins. Voir le manuel de l'utilisateur CAT-3 pour plus de détails.

Lorsque l'action de refendage est altérée en raison de lames de coupe émoussées, les lames peuvent être remplacées.

DUTCH

BIJ LABELMATE IS VEILIGHEID ONZE EERSTE PRIORITEIT. DE VOLGENDE INFORMATIE BEVAT RICHTLIJNEN VOOR VEILIGHEID BIJ HET GEBRUIK VAN LABELMATE-APPARATUUR.

Elk apparaat kan gevaarlijk worden voor het personeel als het niet naar behoren wordt bediend of slecht wordt onderhouden. Alle medewerkers die Labelmate-apparatuur bedienen en onderhouden, moeten vertrouwd zijn met de werking ervan en moeten grondig zijn opgeleid en geïnstrueerd over veiligheid. De meeste ongevallen zijn te voorkomen door veiligheidsbewustzijn. Er is alles aan gedaan om veiligheid te integreren in het ontwerp van Labelmate-apparatuur volgens de normen die zijn uiteengezet door ANSI en andere die indien nodig van toepassing zijn. Mogelijke gevarenczones zijn mechanisch en / of elektrisch beveiligd. Veiligheidslabels en instructiestickers zijn zichtbaar voor de bediener en bevinden zich in de buurt van elk potentieel gevaar.

TRAINING EN INSTRUCTIE

Het is de verantwoordelijkheid van de klant om ervoor te zorgen dat al het personeel van wie wordt verwacht dat het de apparatuur bedient of onderhoudt, deelneemt aan trainings- en instructiesessies en opgeleide operators wordt. Al het personeel dat deze apparatuur bedient, inspecteert, onderhoudt of reinigt, moet goed zijn opgeleid in bediening en machineveiligheid. Lees voordat u deze apparatuur bedient de bedieningsinstructies in de handleiding.

ALGEMENE VEILIGHEID

Zorg ervoor dat alle stroombronnen zijn uitgeschakeld wanneer de machine niet in gebruik is. Dit is inclusief elektrische stroom. Lees de handleiding voor eventuele speciale bedieningsinstructies voor elk apparaat. De Labelmate-producthandleiding zit in de productverpakking en is te vinden op de website www.labelmate.com. Weet hoe de apparatuur werkt en begrijp de bedrijfsprocessen. Weet hoe u de apparatuur moet uitschakelen.

Begrijp de veiligheidslabels van de apparatuur. Draag de juiste persoonlijke beschermingsmiddelen voor de uit te voeren klus (bijv. Oogbescherming, handschoenen, veiligheidsschoenen, enz.). Zorg ervoor dat niets dat u draagt, in de machine terecht kan komen. Wanneer u aan of in de buurt van alle apparatuur werkt, draag dan geen loszittende kleding, sieraden, lang haar zonder beperkingen of losse stropdassen, riemen, sjaals of artikelen die kunnen worden gegrepen door bewegende delen. Houd alle ledematen uit de buurt van bewegende onderdelen. Verstrikt raken kan de dood of ernstig letsel veroorzaken. Controleer bij nieuwe apparatuur het voltage van de installatie met het voltage dat op de machine is

aangegeven. Elektrische specificaties voor uw machine is afgedrukt op het serienummerlabel van de machine. Een goed geaard stopcontact is vereist voor een veilige werking ongeacht de spanningsvereisten.

Gebruik de apparatuur alleen voor het beoogde doel. Houd de werkzone vrij van obstakels waardoor een persoon kan struikelen of vallen op een draaiende machine. Houd vingers, handen of andere lichaamsdelen uit de buurt van de machine en uit de buurt van bewegende onderdelen als de machine dat is werken.

Elke machine met bewegende onderdelen en / of elektrische componenten kan potentieel gevaarlijk zijn, ongeacht het aantal veiligheidsvoorzieningen. Blijf alert en denk helder na terwijl u de apparatuur bedient of onderhoudt. Wees u bewust van handelingen en personeel in uw omgeving. Let op de indicatielampjes en / of de schermen van de operatorinterface die op de machine worden weergegeven en weet hoe u moet reageren.

Bedien geen machines als u vermoeid of emotioneel van streek bent of onder invloed bent van drugs of alcohol. Weet waar het EERSTEHULPVEILIGHEIDSSSTATION zich bevindt.

Draaiende en bewegende onderdelen zijn gevaarlijk. Blijf uit de buurt van het operatiegebied. Breng nooit vreemde voorwerpen in het werkgebied.

Gebruik de juiste hef- en transportmiddelen voor zwaar materieel. Sommige soorten apparatuur kunnen extreem zwaar zijn. Er moet een geschikt hijsapparaat worden gebruikt.

Vertaling van de originele instructies

Uw Labelmate Slitter is een snelle en gemakkelijke manier om veel sneller grote hoeveelheden kleinere labels te produceren, omdat u meerdere labelrollen kunt printen en ze vervolgens in afzonderlijke, afzonderlijke labelrollen kunt snijden. De Universal Label Slitter is een "in-line" oplossing die in combinatie met een CAT-3-CHUCK rewinder aan de uitgang van elke labelprinter kan worden geplaatst.

ALGEMEEN

Gewicht: 6,9 kg

Beperkte garantie van 2 jaar, 1 jaar op de voeding

VERPAKKINGSINHOUD

Haal alle onderdelen uit de verzenddoos en controleer de inhoud.

Gebruikershandleiding (dit document)

Slitter-eenheid

Bewaar de zeecontainer en verpakking voor opslag en transport.

BELANGRIJKE GEGEVENS

Dit product is een etikettensnijmachine. Het is alleen toegestaan om rollen etiketten in een droge binnenomgeving te snijden.

Wees uiterst voorzichtig bij het manipuleren van de messen.

Pas de messen niet aan tijdens het snijden.

De machine moet op een vlakke ondergrond worden gebruikt, als de ondergrond niet vlak is, moet deze worden bevestigd met behulp van de gaten in de basisplaat. Het omgevingslicht van het werkgebied moet voldoende zijn om elk risico te vermijden.

GEBRUIK VOORZICHTIGHEID EN GEZOND VERSTAND OM PERSOONLIJK LETSEL OF SCHADE AAN KLEDING TE VOORKOMEN BIJ HET WERKEN MET MAAIMESSEN OF ROND Blootgestelde MESOPPERVLAKKEN

AAN DE SLAG

Opstelling en gebruik

1. Plaats de etikettensnijder zo dat deze loodrecht staat op de baan van de te snijden etiketten. Let op het papierbaanlabel op de snijmachine.
2. Zorg ervoor dat u contact met de snijmessen vermijdt en voer de labelbaan onder de roterende papiergeleider door
3. Pas de positie van de vaste papiergeleiders aan de breedte van uw labelweb aan. Draai de schroeven alleen met de hand vast.
4. Trek de labelbaan er doorheen en bevestig deze aan de labeloprolkern op de Label Rewinder.
5. Zorg ervoor dat u contact met de snijmessen vermijdt en pas de positie van de meshouders naar wens aan. Draai

hiervoor de stelschroef van de meshouders los en schuif de meshouders naar behoefte naar binnen of naar buiten. Draai de stelschroef met de hand vast om de afstelling vast te houden. Niet te vast aandraaien.

6. Start de Label Rewinder en de printer (indien gebruikt). Pas de snelheid van de Label Rewinder naar wens aan. Zie de CAT-3 Gebruikershandleiding voor details. Wanneer de snijwerking wordt belemmerd door botte snijmessen, kunnen de messen worden vervangen.

SPANISH

EN LABELMATE, LA SEGURIDAD ES NUESTRA PRIORIDAD NÚMERO UNO. LA SIGUIENTE INFORMACIÓN PROPORCIONA PAUTAS DE SEGURIDAD AL UTILIZAR EQUIPOS LABELMATE.

Cualquier pieza de maquinaria puede volverse peligrosa para el personal si se maneja de manera incorrecta o si se mantiene deficientemente. Todos los empleados que operan y dan mantenimiento al equipo Labelmate deben estar familiarizados con su operación y deben estar completamente capacitados e instruidos sobre seguridad. La mayoría de los accidentes se pueden prevenir mediante la concienciación sobre la seguridad. Se ha hecho todo lo posible para incorporar la seguridad en el diseño del equipo Labelmate de acuerdo con las normas establecidas por ANSI y otras que se aplican según sea necesario. Las áreas de peligro potencial están protegidas mecánica y / o eléctricamente. Las etiquetas de seguridad y las calcomanías con instrucciones son visibles para el operador y están ubicadas cerca de cualquier peligro potencial.

ENTRENAMIENTO E INSTRUCCION

Es responsabilidad del cliente asegurarse de que todo el personal que se espera que opere o mantenga el equipo participe en las sesiones de capacitación e instrucción y se convierta en operadores capacitados. Todo el personal que opere, inspeccione, dé servicio o limpie este equipo debe estar debidamente capacitado en el funcionamiento y la seguridad de la máquina. ANTES de operar este equipo, lea las instrucciones de operación en el manual.

SEGURIDAD GENERAL

Asegúrese de que todas las fuentes de alimentación estén apagadas cuando la máquina no esté en uso. Esto incluye energía eléctrica. Lea el manual para conocer las instrucciones operativas especiales de cada equipo. El manual del producto Labelmate se incluye en el embalaje del producto y se puede encontrar en el sitio web www.labelmate.com. Conocer el funcionamiento del equipo y comprender los procesos operativos. Sepa cómo apagar el equipo. Entender las etiquetas de seguridad del equipo Use el equipo de protección personal apropiado para el trabajo a realizar (Ej: protección para los ojos, guantes, zapatos de seguridad, etc.). Asegúrese de que nada de lo que lleve puesto pueda quedar atrapado en la maquinaria. Cuando trabaje en o alrededor de todo el equipo, evite usar ropa suelta, joyas, cabello largo suelto o cualquier lazo, cinturón, bufanda o artículo suelto que pueda quedar atrapado en las partes móviles. Mantenga todas las extremidades alejadas de las piezas móviles. El enredo puede causar la muerte o lesiones graves.

Para equipos nuevos, verifique el voltaje de la planta con el voltaje especificado en la máquina. Especificaciones

eléctricas para su máquina están impresos en la etiqueta del número de serie de la máquina. Se requiere un receptáculo eléctrico debidamente conectado a tierra para un funcionamiento seguro independientemente de los requisitos de voltaje. Utilice el equipo solo para el propósito para el que fue diseñado. Mantenga la zona de operación libre de obstáculos que puedan hacer que una persona tropiece o caiga hacia una máquina en funcionamiento.

Mantenga los dedos, las manos o cualquier parte del cuerpo fuera de la máquina y lejos de las piezas móviles cuando la máquina esté en funcionamiento operando.

Cualquier máquina con partes móviles y / o componentes eléctricos puede ser potencialmente peligrosa sin importar cuántas características de seguridad contenga. Manténgase alerta y piense con claridad mientras opera o da servicio al equipo. Esté atento a las operaciones y al personal de su entorno. Esté atento a las luces indicadoras y / o las pantallas de la interfaz del operador que se muestran en la máquina y sepa cómo responder. No utilice maquinaria si está fatigado, angustiado emocionalmente o bajo la influencia de drogas o alcohol.

Sepa dónde se encuentra la ESTACIÓN DE SEGURIDAD DE PRIMEROS AUXILIOS. Las piezas giratorias y móviles son peligrosas. Manténgase alejado del área de operación. Nunca coloque ningún objeto extraño en el área de operación. Utilice dispositivos de elevación y transporte adecuados para equipo pesado. Algunos tipos de equipos pueden ser extremadamente pesados. Se debe utilizar un dispositivo de elevación adecuado.

Traducción de instrucciones originales

Su cortadora Labelmate es una forma rápida y fácil de producir grandes cantidades de etiquetas más pequeñas mucho más rápido, ya que puede imprimir múltiples rollos de etiquetas y luego cortarlos en rollos de etiquetas individuales separados. La Universal Label Slitter es una solución "en línea" que se puede colocar en la salida de cualquier impresora de etiquetas cuando se combina con una rebobinadora CAT-3-CHUCK.

GENERAL

Peso: 6,9 KG

Garantía limitada de 2 años, 1 año en la fuente de alimentación

CONTENIDOS DEL PAQUETE

Retire todas las piezas del contenedor de envío y verifique el contenido.

Manual de usuario (este documento)

Unidad de corte

Conserve el contenedor de envío y el embalaje para su almacenamiento y transporte.

INFORMACIÓN IMPORTANTE

Este producto es una cortadora de etiquetas. Es solo para cortar rollos de etiquetas en un ambiente interior seco.

Tenga mucho cuidado al manipular las cuchillas.

No ajuste las cuchillas mientras corta.

La máquina debe usarse sobre una superficie plana, si la superficie no es plana, debe fijarse usando los orificios en la placa base

La luz ambiental del área de trabajo debe ser suficiente para evitar cualquier riesgo.

TENGA PRECAUCIÓN Y SENTIDO COMÚN PARA EVITAR LESIONES PERSONALES O DAÑOS A LA ROPA CUANDO TRABAJE CON HOJAS DE CORTE O ALREDEDOR DE SUPERFICIES DE HOJAS EXPUESTAS

EMPEZANDO

Configuración y uso

1. Coloque la cortadora de etiquetas de modo que quede perpendicular a la red de etiquetas que se va a cortar. Observe la etiqueta de la ruta del papel en la cortadora longitudinal.
2. Con cuidado de evitar el contacto con las cuchillas de corte, introduzca la hoja de etiquetas debajo de la guía de papel giratoria.
3. Ajuste la posición de las guías de papel fijas al ancho de su etiqueta web. Solo apriete los tornillos con los dedos.
4. Tire de la red de etiquetas y péguela al núcleo de rebobinado de etiquetas en el rebobinador de etiquetas.

5. Teniendo cuidado de evitar el contacto con las cuchillas de corte, ajuste la posición de los soportes de cuchillas según lo desee. Para hacer esto, afloje el tornillo de fijación de los soportes de cuchillas y deslice los soportes de cuchillas hacia adentro o hacia afuera según sea necesario. Apriete con los dedos el tornillo de fijación para mantener el ajuste. No apriete demasiado.

6. Inicie el rebobinador de etiquetas y la impresora (si se utiliza). Ajuste la velocidad del rebobinador de etiquetas según sea necesario. Consulte el Manual del usuario de CAT-3 para obtener más información.

Cuando la acción de corte se ve afectada debido a que las cuchillas de corte están desafiladas, las cuchillas se pueden reemplazar.

ITALIAN

IN LABELMATE, LA SICUREZZA È LA NOSTRA PRIORITÀ NUMERO UNO. LE SEGUENTI INFORMAZIONI FORNISCONO LINEE GUIDA PER LA SICUREZZA QUANDO SI UTILIZZA L'APPARECCHIATURA LABELMATE.

Qualsiasi pezzo di macchinario può diventare pericoloso per il personale se utilizzato in modo improprio o con scarsa manutenzione. Tutti i dipendenti che operano e effettuano la manutenzione delle apparecchiature Labelmate devono avere familiarità con il suo funzionamento e devono essere accuratamente formati e istruiti sulla sicurezza. La maggior parte degli incidenti è prevenibile attraverso la consapevolezza della sicurezza. È stato fatto ogni sforzo per progettare la sicurezza nella progettazione delle apparecchiature Labelmate secondo gli standard stabiliti da ANSI e altri che si applicano secondo necessità. Le aree di potenziale pericolo sono protette meccanicamente e / o elettricamente. Le etichette di sicurezza e le decalcomanie di istruzioni sono visibili all'operatore e posizionate vicino a qualsiasi potenziale pericolo.

FORMAZIONE E ISTRUZIONE

È responsabilità del cliente garantire che tutto il personale che dovrà utilizzare o mantenere l'apparecchiatura partecipi a sessioni di formazione e istruzione e diventi operatore qualificato. Tutto il personale che opera, ispeziona, effettua la manutenzione o pulisce questa apparecchiatura deve essere adeguatamente addestrato al funzionamento e alla sicurezza della macchina. PRIMA di utilizzare questa apparecchiatura, leggere le istruzioni per l'uso nel manuale.

SICUREZZA GENERALE

Assicurarsi che tutte le fonti di alimentazione siano spente quando la macchina non è in uso. Ciò include l'energia elettrica. Leggere il manuale per eventuali istruzioni operative speciali per ciascuna apparecchiatura. Il manuale del prodotto Labelmate è incluso nella confezione del prodotto e può essere trovato sul sito Web www.labelmate.com

Conoscere come funzionano le apparecchiature e comprendere i processi operativi.
Impara come spegnere l'apparecchiatura.

Comprendere le etichette di sicurezza delle apparecchiature

Indossare dispositivi di protezione individuale adeguati per il lavoro da svolgere (ES: protezione per gli occhi, guanti, scarpe di sicurezza, ecc.). Assicurati che nulla di ciò che indossi possa rimanere impigliato nei macchinari.

Quando si lavora su o intorno a tutte le apparecchiature, evitare di indossare indumenti larghi, gioielli, capelli lunghi non trattenuti o cravatte, cinture, sciarpe o articoli larghi che potrebbero rimanere impigliati nelle parti in

movimento. Tenere tutte le estremità lontane dalle parti in movimento. L'aggrovigliamento può causare la morte o gravi lesioni.

Per nuove apparecchiature, controllare la tensione dell'impianto con la tensione specificata sulla macchina. Specifiche elettriche per la macchina sono stampate sull'etichetta del numero di serie della macchina. È necessaria una presa elettrica adeguatamente messa a terra per un funzionamento sicuro indipendentemente dai requisiti di tensione.

Utilizzare l'attrezzatura solo per lo scopo previsto. Mantenere la zona operativa libera da ostacoli che potrebbero far inciampare o cadere una persona verso una macchina in funzione.

Tenere le dita, le mani o qualsiasi parte del corpo fuori dalla macchina e lontano dalle parti in movimento quando la macchina è operativo.

Qualsiasi macchina con parti in movimento e / o componenti elettrici può essere potenzialmente pericolosa indipendentemente dal numero di dispositivi di sicurezza in essa contenuti. Restare vigili e pensare chiaramente durante il funzionamento o la manutenzione dell'apparecchiatura. Prestare attenzione alle operazioni e al personale nelle vicinanze. Prestare attenzione alle spie luminose e / o alle schermate dell'interfaccia operatore visualizzate sulla macchina e sapere come reagire. Non utilizzare macchinari se si è affaticati, emotivamente angosciati o sotto l'influenza di droghe o alcol. Sapere dove si trova la STAZIONE DI SICUREZZA DI PRIMO SOCCORSO.

Le parti rotanti e in movimento sono pericolose. Tenersi lontani dall'area operativa. Non mettere mai alcun oggetto estraneo nell'area operativa. Utilizzare dispositivi di sollevamento e trasporto adeguati per attrezzature pesanti. Alcuni tipi di apparecchiature possono essere estremamente pesanti. Utilizzare un dispositivo di sollevamento appropriato.

Traduzione delle istruzioni originali

La tua taglierina Labelmate è un modo semplice e veloce per produrre quantità elevate molto più velocemente di etichette più piccole poiché puoi stampare più rotoli di etichette e poi tagliarli in rotoli di etichette separati e individuali. La taglierina universale per etichette è una soluzione "in linea" che può essere posizionata all'uscita di qualsiasi stampante di etichette se abbinata a un riavvolgitore CAT-3-CHUCK.

GENERALE

Peso: 6,9 kg

Garanzia limitata di 2 anni, estendibile a 5 anni,
1 anno sull'alimentatore

CONTENUTO DEL PACCO

Rimuovere tutte le parti dal contenitore di spedizione e verificarne il contenuto.

Manuale dell'utente (questo documento)

Unità taglierina

Conservare il contenitore di spedizione e l'imballaggio per lo stoccaggio e il trasporto.

INFORMAZIONI IMPORTANTI

Questo prodotto è una taglierina per etichette. Serve solo per tagliare rotoli di etichette in un ambiente interno e asciutto.

Usare estrema cautela quando si maneggiano le lame.

Non regolare le lame durante il taglio.

La macchina deve essere utilizzata su una superficie piana, se la superficie non è piana, deve essere fissata utilizzando i fori nella piastra di base

La luce ambientale dell'area di lavoro deve essere sufficiente per evitare qualsiasi rischio.

USARE ATTENZIONE E BUON SENSO PER EVITARE LESIONI PERSONALI O DANNI AGLI ABBIGLIAMENTO QUANDO SI LAVORA CON LAME DA TAGLIO O ATTORNO A SUPERFICI ESPOSTE DELLA LAMA

INIZIARE

Installazione e utilizzo

1. Posizionare la taglierina per etichette in modo che sia perpendicolare al nastro di etichette da tagliare. Osservare l'etichetta del percorso carta sulla taglierina.

2. Facendo attenzione a evitare il contatto con le lame di taglio, inserire il nastro di etichette sotto la guida carta rotante

3. Regolare la posizione delle guide carta fisse in base alla larghezza della bobina di etichette. Stringere le viti solo con le dita.

4. Tirare la bobina di etichette e fissarla all'anima di riavvol-

gimento dell'etichetta sull'avvolgitore di etichette.

5. Facendo attenzione a evitare il contatto con le lame di taglio, regolare la posizione dei portalama come desiderato. Per fare ciò, allentare la vite di fermo dei portalama e far scorrere i portalama dentro o fuori secondo necessità. Serare a mano la vite di fissaggio per mantenere la regolazione. Non stringere eccessivamente.

6. Avviare l'avvolgitore di etichette e la stampante (se utilizzata). Regolare la velocità dell'avvolgitore di etichette secondo necessità. Vedere il manuale utente CAT-3 per i dettagli.

Quando l'azione di taglio viene compromessa a causa delle lame di taglio smussate, le lame possono essere sostituite.

ةيصلألتايميلعتلةمچرت
تايمكجاتنإلهسو ةعيرس ةقيرط Labelmate Slitter دعت
كنكمي ثيح رغصألتاقتصللملم نم ريثكب عرسأ ةريبيك
لإلهعيطقت مئ ضرعلل ةددعتم تاقتصللم تاقل ةعابط
عيطقت ةنيكام نإ. ةلصفنم ةيدرف تاقتصللم تاقل
يأ جرخل دنن ةعضو نكمي "نمضم" لحيه ةمعلل تاقتصللم
CAT-3-CHUCK فل ةداعل زاهج عم هجم دنن تاقتصللم ةعباط

ماع

مچك 6.9: نزول

ةقاطل ردصم يل ةدحاو ةنسو نيئتنس ةدمل دودحم نامض

ةمزحل تايتوتحم

نم ققحتو نحشلةيواح نم ءازجال عي مچ ةلازب مق
تايتوتحمل
(دننستسملا اذه) مدختسملا ليلد
ققشلمل ةدحو
لقلنلاو نيذختلل فيلغلغلل ونحشلةيواح بظاقتحالا

ةمهم تامولعم

عطق يوس كليلع ام. تاقتصللمل عطق ةلآ وه جت نملا اذه
ةفاج ةيلخاد ةئيبي في تاقتصللمل فئافل
تارفشلاب بعالتل دنن ديذل رذحلل خوت
عيطقتل ءانثأ تارفشلل لي دعنتب مق تال
حطسلا نكي مل اذإ ، وتسم حطس يل ةلآل مادختسم تي
ةدوچومل تاحتفال مادختساب اهتيبثت بجي في ، أخطسم
ةدعاقلا ةحول في
ةيفاك لمعلل ةقطنمب ةطيحلمل ءاضلإل نوكت نأ بجي
رطاخ م يأ بنجتل
وأ ةيخششلا ءباصلإل بنجتل رذحلل او ةطيحل مدختسم
تارفشلاب لمعل دنن سبالملاب قحلي يذل فل تال
ةفوشكلمل تارفشلل حطسأ لوح وأ ءصوصقملا

ءدبا

مادختسمو ءاشنا

1. ةكبش يل ءي دووم ع نوكي ثيحب Label Slitter عض
2. قرولا راسم قصلم يل ءهبتنا. اهعطق دارمل تاقتصللم
عطقلا ءلآ يل ءدوچوملا
3. مق ، عطقلا تارفش ءسمالم بنجت يل ءصرحلل عم
راودل قرولا ليلد تحت قصللمل ءكبش ءيذغت
4. ءحفص ضرع يل تباثل قرولا تاهچوم عضوم طبضا
يغاربلا دش كعبصل طقف. قصللملا
4. ءداعل بل يل ءهقصلل أو ءلالخ نم قصللمل ءكبش بحسا
عيجرتل قصلم يل ءدوچومل قصللمل عيجرتل

طبضا ، عطقلا تارفش ءسمالم بنجت يل ءصرحلل عم 5.
مق ، كلذب مايقلل. ءبغرلا بسح تارفشلل لماع عضوم
لماع كرحو تارفشلل لماع ءومچم ليلولل رامسلا كفف
رامسلا دش عبصل. ءجالحا بسح جرخلل وأ لخالل تارفشلل
طبزلل ماكحإ في طرفت ال. طبزلل دقل ءومچم
(اهمادختسم تاذل) ءعباطللو Label Rewinder ليغشت ادبا 6.
ليلد عجار. بولطم وه امك عيجرتل ءيمست ءرس طبضا
ليلصاقتل يل ءلوصلل CAT-3 مدختسم
، ءتهابل عطقلا تارفش ببسب عطقلا لمع فعضي ام دنن
تارفشلا لادبتسلا نكمي

В ЕТИКЕТА БЕЗОПАСНОСТТА Е НАШИЯТ ПРИОРИТЕТ НОМЕР ЕДНО. СЛЕДВАЩАТА ИНФОРМАЦИЯ ПРЕДОСТАВЯ НАСОКИ ЗА БЕЗОПАСНОСТ ПРИ ИЗПОЛЗВАНЕ НА ОБОРУДВАНЕ ЗА ЕТИКЕТИ.

Всяка машина може да стане опасна за персонала при неправилна експлоатация или лоша поддръжка. Всички служители, които експлоатират и поддържат оборудването на Labelmate, трябва да са запознати с работата му и да бъдат добре обучени и инструктирани за безопасността. Повечето инциденти могат да бъдат предотвратени чрез информираност за безопасността.

Полагат се всички усилия за проектиране на безопасността при проектирането на оборудването Labelmate в съответствие със стандартите, определени от ANSI и други, които се прилагат при необходимост. Зоните с потенциална опасност са механично и / или електрически защитени. Етикетите за безопасност и табелките с инструкции са видими за оператора и се намират близо до всяка потенциална опасност.

ОБУЧЕНИЕ И ИНСТРУКЦИИ

Отговорност на клиента е да гарантира, че целият персонал, от когото се очаква да работи или поддържа оборудването, ще участва в сесии за обучение и обучение и ще стане обучен оператор. Целият персонал, който експлоатира, инспектира, обслужва или почиства това оборудване, трябва да бъде подходящо обучен за работа и безопасност на машината. ПРЕДИ да работите с това оборудване, прочетете инструкциите за експлоатация в ръководството.

ОБЩА БЕЗОПАСНОСТ

Уверете се, че всички източници на захранване са изключени, когато машината не се използва. Това включва електрическа мощност. Прочетете ръководството за специални инструкции за експлоатация на всяко оборудване. Ръководството за продукта Labelmate е включено в опаковката на продукта и може да бъде намерено на уебсайта www.labelmate.com. Знаете как функционира оборудването и разбирате операционните процеси. Знаете как да изключите оборудването.

Разберете етикетите за безопасност на оборудването. Носете подходящите лични предпазни средства за работата, която ще се изпълнява (ПРИМЕР: предпазни очила, ръкавици, предпазни обувки и др.). Уверете се, че нищо, което носите, не може да попадне в машината. Когато работите върху или около цялото оборудване, избягвайте да носите

широки дрехи, бижута, неограничена дълга коса или каквито и да било свободни вратовръзки, колани, шалове или предмети, които могат да бъдат уловени в движещи се части. Дръжте всички крайници далеч от движещи се части. Заплитането може да причини смърт или тежки наранявания. За ново оборудване проверете напрежението на инсталацията с напрежението, посочено на машината. Електрически спецификации за вашата машина се отпечатва върху етикета със серийния номер на машината. Изисква се правилно заземен електрически съд за безопасна работа, независимо от изискванията за напрежение.

Използвайте оборудването само по предназначение. Пазете работната зона без препятствия, които могат да накарат човек да се препъне или да падне към работеща машина. Пазете пръстите, ръцете или която и да е част от тялото извън машината и далеч от движещи се части, когато машината е работещ.

Всяка машина с движещи се части и / или електрически компоненти може да бъде потенциално опасна, независимо колко функции за безопасност съдържа. Бъдете нащрек и мислете ясно, докато работите или обслужвате оборудването. Бъдете наясно с операциите и персонала във вашето обкръжение. Бъдете внимателни към светлинните индикатори и / или екраните на операторския интерфейс, показани на машината, и знайте как да реагирате.

Не работете с машини, ако сте уморени, емоционално разстроени или под въздействието на наркотици или алкохол. Знайте къде се намира СТАНЦИЯТА ЗА ПЪРВА ПОМОЩ. Въртящите се и движещи се части са опасни. Пазете се от работната зона. Никога не поставяйте чужди предмети в зоната на работа. Използвайте подходящи повдигащи и транспортни устройства за тежко оборудване. Някои видове оборудване могат да бъдат изключително тежки. Трябва да се използва подходящо повдигащо устройство.

Превод на оригиналните инструкции

Вашият Labelmate Slitter е бърз и лесен начин за много по-бързо производство на големи количества по-малки етикети, тъй като можете да отпечатате няколко напречни ролки с етикети и след това да ги разделите на отделни, отделни ролки с етикети. Универсалният слитер за етикети е „вградено“ решение, което може да бъде поставено на изхода на всеки принтер за етикети, когато се комбинира с устройство за навиване CAT-3-CHUCK.

ОБЩ

Тегло: 6,9 кг

Ограничена гаранция от 2 години, 1 година за
захранването

СЪДЪРЖАНИЕ НА ПАКЕТА

Отстранете всички части от транспортния контейнер и проверете съдържанието.

Ръководство за потребителя (този документ)

Устройство за рязане

Запазете транспортния контейнер и опаковката за съхранение и транспорт.

ВАЖНА ИНФОРМАЦИЯ

Този продукт е машина за рязане на етикети. Това е само за нарязване на ролки с етикети в затворена, суха среда.

Бъдете изключително внимателни, когато боравите с остриетата.

Не регулирайте остриетата, докато режете.

Машината трябва да се използва върху равна повърхност, ако повърхността не е равна, тя трябва да се фиксира с помощта на отворите в основната плоча. Околната светлина на работната зона трябва да е достатъчна, за да се избегне всеки риск.

БЪДЕТЕ ВНИМАТЕЛНИ И БЪДЕТЕ РАЗУМНИ, ЗА ДА ИЗБЕГНЕТЕ ЛИЧНО НАРАНЯВАНЕ ИЛИ ПОВРЕДА НА ОБЛЕКЛОТО, КОГАТО РАБОТАТЕ С РЕЖЕЩИ НОЖОВЕ ИЛИ ОКОЛО ОТКРИТИ ПОВЪРХНОСТИ НА НОЖЕВЕ

ПРИГОТВЯМЕ СЕ ДА ЗАПОЧНЕМ

Настройка и използване

1. Поставете устройството за рязане на етикети така, че да е перпендикулярно на мрежата от етикети, които ще се режат. Наблюдавайте етикета за пътя на хартията върху машината за рязане.

2. Като внимавате да избегнете контакт с режещите остриета, подайте лентата на етикета под въртящия се водач за хартия

3. Нагласете позицията на фиксираните водачи за хартия спрямо ширината на вашата лента за етикети.

Само с пръсти затегнете винтовете.

4. Издърпайте лентата на етикета и я прикрепете към ядрото за пренавиване на етикета на устройството за навиване на етикети.

5. Като внимавате да избегнете контакт с режещите остриета, регулирайте позицията на държачите на остриета по желание. За да направите това, разхлабете фиксиращия винт на държачите на ножовете и плъзнете държачите на ножовете навътре или навън, ако е необходимо. Затегнете с пръст фиксиращия винт, за да задържите настройката. Не затягайте прекалено.

6. Стартирайте устройството за пренавиване на етикети и принтера (ако се използва). Регулирайте скоростта на устройството за навиване на етикети, както е необходимо. Вижте ръководството за потребителя на CAT-3 за подробности.

Когато действието на рязане се наруши поради затъпени режещи остриета, остриетата могат да бъдат сменени.

SIGURNOST JE KOD NAS NA PRVOM MJESTU. SLJEDEĆE INFORMACIJE PRUŽAJU SMJERNICE ZA SIGURNAN RAD S OPREMOM ZA RUKOVANJE ETIKETAMA.

Bilo koji uređaj može postati opasan za operatera, ako se njime ne rukuje pravilno ili ga se loše održava.

Svi zaposlenici koji koriste i održavaju Labelmate opremu trebaju biti upoznati s načinom njenog rada i biti obučeni za rad na siguran način. Većina nesreća može se spriječiti kroz svjesnost o sigurnosti.

Prilikom dizajna Labelmate opreme uloženi su svi napori u sigurnu izvedbu prema standardima utvrđenim od strane ANSI-a i drugih organizacija, a koji se primjenjuju prema potrebi. Područja potencijalne opasnosti su mehanički i/ili električki zaštićena. Sigurnosne naljepnice i naljepnice s uputama vidljive su operateru i nalaze se u blizini bilo koje potencijalne opasnosti.

OBUKA I UPUTE

Odgovornost je kupca osigurati da svo osoblje od kojeg se očekuje da upravlja ili održava opremu sudjeluje u obukama i podukama te tako postane osposobljeno za rukovanje. Svo osoblje koje rukuje, pregledava, servisira ili čisti opremu mora biti pravilno obučeno za rad na siguran način. PRIJE rada s opremom pročitajte upute za uporabu u priručniku.

OPĆA SIGURNOST

Obavezno isključite sve izvore napajanja kad se uređaj ne koristi. To uključuje električnu energiju.

Pročitajte posebne upute za uporabu pojedinog dijela opreme u priručniku. Priručnik za proizvode Labelmate nalazi se u transportnoj ambalaži i može se naći na web stranici www.labelmate.com. Potrebno je znati kako oprema funkcionira i razumjeti operativne procese.

Potrebno je znati kako isključiti opremu. Potrebno je razumijevanje značenja sigurnosnih naljepnica na opremi. Nosite odgovarajuću osobnu zaštitnu opremu prema poslu koji se izvodi (npr. zaštita za oči, rukavice, zaštitna obuća itd.). Pazite da se ništa što imate na sebi ne može biti zahvaćeno pokretnim dijelovima opreme.

Kada radite na ili oko opreme izbjegavajte nošenje široke odjeće ili nakita. Povežite dugu kosu i izbjegavajte korištenje kravata, remena, šalova ili predmeta koji se mogu uhvatiti u pokretnim dijelovima. Držite sve ekstremitete podalje od pokretnih dijelova. Zaplitanje može prouzročiti smrt ili teške ozljede.

Za novu opremu provjerite je li napon postrojenja identičan naponu navedenom na uređaju. Električne specifikacije za uređaj su otisnute na oznaci sa serijskim brojem. Za siguran rad bez obzira na napon napajanja potrebna je

pravilno uzemljena električna utičnica. Opremu koristite samo za ono za što je namijenjena. Osigurajte radnu zonu bez prepreka koje bi mogle dovesti do toga da se osoba spotakne ili padne na stroj koji radi. Držite prste, ruke ili bilo koji dio tijela izvan stroja i podalje od pokretnih dijelova kada je stroj operativan. Bilo koji stroj s pokretnim dijelovima i/ili električnim komponentama može biti potencijalno opasan bez obzira na to koliko sigurnosnih mehanizama sadrži. Budite oprezni i jasno razmišljajte dok rukujete ili servisirate opremu. Budite svjesni aktivnosti i osoblja u vašoj okolini. Pazite na svjetlosne dojave uređaja i/ili na poruke na zaslonima korisničkih sučelja te znajte kako na njih reagirati.

Ne radite sa strojevima ako ste umorni, emocionalno uznemireni ili ste pod utjecajem droga ili alkohola.

Znajte gdje se nalazi najbliži ormarić s materijalom za PRVU POMOĆ. Rotirajući i pokretni dijelovi su opasni. Držite se podalje od operativnog područja. Nikada ne stavljajte strane predmete u područje rada.

Za podizanje i transport teške opreme koristite odgovarajuće uređaje. Neki komadi opreme mogu biti izuzetno teški. U tom slučaju reba koristiti odgovarajući uređaj za podizanje ili transport.

Prijevod originalnih uputa

Vaš Labelmate Slitter je brz i jednostavan način za mnogo bržu proizvodnju velikih količina manjih naljepnica jer možete ispisati višestruke role naljepnica i zatim ih rezati u zasebne, pojedinačne role naljepnica. Univerzalni rezač naljepnica je "in-line" rješenje koje se može postaviti na izlaz bilo kojeg pisača naljepnica u kombinaciji s CAT-3-CHUCK premotačem.

OPĆENITO

Težina: 6,9 KG

Ograničeno jamstvo od 2 godine, 1 godina na napajanje

SADRŽAJ PAKETA

Uklonite sve dijelove iz transportnog spremnika i provjerite sadržaj.

Korisnički priručnik (ovaj dokument)

Jedinica za rezanje

Zadržite spremnik i ambalažu za skladištenje i transport.

VAŽNA INFORMACIJA

Ovaj proizvod je rezač naljepnica. Dovoljno je samo rezati role naljepnica u zatvorenom, suhom okruženju.

Budite iznimno oprezni pri rukovanju oštricama.

Ne podešavajte oštrice tijekom rezanja.

Stroj treba koristiti na ravnoj površini, ako površina nije

ravna, treba je učvrstiti pomoću rupa u osnovnoj ploči

Ambijentalno osvjetljenje radnog područja mora biti dovoljno kako bi se izbjegao bilo kakav rizik.

BUDITE OPREZNI I ZDRAVI RAZUM KAKO BISTE IZBJEGLI OSOBNE OZLJEDE ILI OŠTEĆENJE ODJEĆE PRILIKOM RADA S NOŽEVIMA ILI OKO IZLOŽENIH POVRŠINA NOŽEVA

POČETAK

Postavljanje i korištenje

1. Postavite rezač naljepnica tako da bude okomit na mrežu naljepnica koje treba rezati. Promatrajte oznaku putanje papira na rezaču.
2. Pazeći da izbjegnute kontakt s oštricama za rezanje, uvucite traku naljepnica ispod rotirajuće vodilice za papir
3. Prilagodite položaj fiksnih vodilica za papir širini vaše mreže naljepnica. Samo prstima zategnite vijek.
4. Provucite mrežu naljepnica i pričvrstite je na jezgru za premotavanje naljepnica na premotaču naljepnica.
5. Pazeći da izbjegnute kontakt s oštricama za rezanje, podebite položaj držača oštrica po želji. Da biste to učinili, otpustite vijak za podešavanje držača oštrica i gurnite držače oštrica prema potrebi unutra ili van. Prstom zategnite vijak za podešavanje kako biste zadržali podešavanje. Nemojte previše zategnuti.

6. Pokrenite Label Remote i pisač (ako se koristi). Po potrebi prilagodite brzinu premotača naljepnica. Pogledajte CAT-3 korisnički priručnik za detalje.

Kada radnja rezanja postane oslabljena zbog tupih noževa za rezanje, oštrice se mogu zamijeniti.

U LABELMATE JE BEZPEČNOST NAŠÍ PRIORITY ČÍSLO JEDNA. NÁSLEDUJÍCÍ INFORMACE POSKYTUJÍ POKYNY PRO BEZPEČNOST PŘI POUŽÍVÁNÍ ZAŘÍZENÍ LABELMATE.

Při nesprávném provozu nebo špatné údržbě se může každý stroj stát nebezpečným pro personál. Všichni zaměstnanci obsluhující a udržující zařízení Labelmate by měli být obeznámeni s jeho provozem a měli by být důkladně proškoleni a poučeni o bezpečnosti. Většinou nehod lze předcházet prostřednictvím povědomí o bezpečnosti. Bylo vyvinuto veškeré úsilí k zavedení bezpečnosti do návrhu zařízení Labelmate podle norem stanovených ANSI a dalšími, které se podle potřeby používají. Místa s potenciálním nebezpečím jsou chráněna mechanicky a / nebo elektricky. Bezpečnostní štítky a štítky s pokyny jsou viditelné pro obsluhu a jsou umístěny v blízkosti potenciálního nebezpečí.

ŠKOLENÍ A POKYNY

Je odpovědností zákazníka zajistit, aby se veškerý personál, od kterého se očekává, že bude zařízení obsluhovat nebo udržovat, zúčastnil školení a instruktáží a stal se proškoleným operátorem. Veškerý personál obsluhující, kontrolující, provádějící údržbu nebo čištění tohoto zařízení musí být řádně vyškolen v provozu a bezpečnosti stroje. PŘED uvedením tohoto zařízení do provozu si přečtěte provozní pokyny v příručce.

OBEČNÁ BEZPEČNOST

Pokud stroj nepoužíváte, ujistěte se, že jsou vypnuty všechny zdroje napájení. To zahrnuje elektrickou energii. Přečtěte si v příručce veškeré speciální provozní pokyny pro každé zařízení. Příručka k produktu Labelmate je součástí balení produktu a je k dispozici na webových stránkách www.labelmate.com Zjistěte, jak zařízení funguje, a pochopte provozní procesy. Zjistěte, jak vypnout zařízení. Pochopte bezpečnostní štítky zařízení

Při provádění práce noste vhodné osobní ochranné prostředky (EX: ochrana očí, rukavice, bezpečnostní obuv atd.). Zajistěte, aby se na stroji nemohlo zachytit nic, co máte na sobě. Při práci na veškerém vybavení nebo v jeho okolí se vyvarujte volného oděvu, šperků, nevázaných dlouhých vlasů nebo volných kravat, opasků, šátků nebo předmětů, které by se mohly zachytit v pohyblivých částech. Udržujte všechny končetiny v dostatečné vzdálenosti od pohyblivých částí. Zapletení může způsobit smrt nebo vážné zranění. U nového zařízení zkontrolujte napětí zařízení s napětím uvedeným na stroji. Elektrické specifikace pro vaše zařízení je vytištěno na štítku se sériovým číslem zařízení. Je vyžadována řádně uzemněná elektrická zásuvka pro bezpečný provoz bez ohledu na požadavky na napětí.

Zařízení používejte pouze k určenému účelu. Udržujte provozní zónu bez překážek, které by mohly způsobit zakopnutí nebo spadnutí osoby k obsluhujícímu stroji. Pokud je stroj v provozu, udržujte prsty, ruce nebo jakoukoli část těla mimo stroj a v bezpečné vzdálenosti od pohyblivých částí provozní.

Jakýkoli stroj s pohyblivými částmi a / nebo elektrickými součástmi může být potenciálně nebezpečný bez ohledu na to, kolik bezpečnostních prvků obsahuje. Při provozu nebo údržbě zařízení buďte ostražití a myslete jasně. Buďte si vědomi provozu a personálu ve vašem okolí. Dávejte pozor na kontrolky a / nebo obrazovky rozhraní obsluhy zobrazené na stroji a vězte, jak reagovat. Neobsluhujte stroje, pokud jste unavení, emocionálně vyčerpaní nebo pod vlivem drog nebo alkoholu. Zjistěte, kde se nachází BEZPEČNOSTNÍ STANICE PRVNÍ POMOCI.

Rotující a pohyblivé části jsou nebezpečné. Udržujte mimo pracovní oblast. Do prostoru obsluhy nikdy nevkládejte žádné cizí předměty. U těžkých zařízení používejte vhodná zvedací a přepravní zařízení. Některé typy zařízení mohou být extrémně těžké. Mělo by být použito vhodné zvedací zařízení.

Překlad původního návodu

Váš Labelmate Slitter je rychlý a snadný způsob, jak vyrábět mnohem rychleji velké množství menších štítků, protože můžete tisknout více rolí štítků a pak je rozřezávat na samostatné, jednotlivé role štítků. Univerzální rezačka štítků je „in-line“ řešení, které lze umístit na výstup jakékoli tiskárny štítků v kombinaci s navíječem CAT-3-CHUCK.

VŠEOBECNÉ

Hmotnost: 6,9 KG

Omezená záruka 2 roky, 1 rok na napájecí zdroj

OBSAH BALENÍ

Vyjměte všechny díly z přepravního obalu a zkontrolujte obsah.

Uživatelská příručka (tento dokument)

Řezací jednotka

Uschovejte přepravní obal a obal pro skladování a přepravu.

DŮLEŽITÁ INFORMACE

Tento produkt je rezačka etiket. Slouží pouze k řezání rolí etiket ve vnitřním suchém prostředí.

Při manipulaci s noži buďte velmi opatrní.

Nenastavujte nože při řezání.

Stroj je určen k použití na rovném povrchu, pokud povrch není rovný, je třeba jej upevnit pomocí otvorů v základní desce

Okolní osvětlení pracovního prostoru musí být dostatečné, aby se zabránilo jakémukoli riziku.

PŘI PRÁCI SE ŘEZNÝMI NOŽEMI NEBO OKOLNÍM ODNÍŽENÝM POVRCHY NOŽEM BUĎTE OPATRNÍ A SE ZDRAVÝM ROZUMEM VYHNOUT SE ZRANĚNÍ OSOB NEBO POŠKOZENÍ ODĚVU

ZAČÍNÁME

Nastavení a použití

1. Umístěte rezačku štítků tak, aby byla kolmá k pásku štítků, které mají být rozřezány. Sledujte štítek s dráhou papíru na rezačce.
2. Dávejte pozor, abyste se vyhnuli kontaktu s řeznými čepelími, a posuňte pás štítků pod rotující vodítko papíru
3. Upravte polohu pevných vodítek papíru podle šířky pásu štítků. Šrouby utahujte pouze prsty.
4. Protáhněte pás štítků a připevněte jej k jádru navíjení štítků na navíječi štítků.
5. Dávejte pozor, abyste se vyhnuli kontaktu s řezacími noži, upravte polohu držáků nožů podle potřeby. Chcete-li to provést, povolte stavěcí šroub držáků nožů a zasuněte držáky nožů dovnitř nebo ven podle potřeby. Utažením nastavovacího šroubu prstem přidržte nastavení. **NEUTA-HUJTE příliš silně.**
6. Spusťte převíječ štítků a tiskárnu (pokud je používána).

Podle potřeby upravte rychlost navíječe štítků. Podrobnosti naleznete v uživatelské příručce CAT-3.

Pokud se činnost řezání zhorší kvůli tupým řezacím čepelím, čepele lze vyměnit.

DANISH

HOS LABELMATE ER SIKKERHED VORES HØJESTE PRIORITET. FØLGENDE INFORMATION GIVER RETNINGSLINJER FOR SIKKERHED VED BRUG AF LABELMATE-UDSTYR.

Ethvert stykke maskine kan blive farligt for personale, når det anvendes forkert eller dårligt vedligeholdt.

Alle medarbejdere, der betjener og vedligeholder Labelmate-udstyr, skal være fortrolige med dets drift og bør være grundigt uddannet og instrueret i sikkerhed.

De fleste ulykker kan forebygges gennem sikkerhedsbevidsthed.

Der er gjort en stor indsats for at konstruere sikkerhed i designet af Labelmate-udstyr i henhold til standarder, der er angivet af ANSI og andre, der gælder efter behov. Områder med potentiel fare er mekanisk og / eller elektrisk beskyttet. Sikkerhedsmærkater og instruktionsmærkater er synlige for operatøren og ligger i nærheden af enhver potentiel fare.

UDDANNELSE OG INSTRUKTIONER

Det er kundens ansvar at sikre, at alt personale, der forventes at betjene eller vedligeholde udstyret deltager i trænings- og instruktions-sessioner og bliver uddannede operatører. Alt personale, der betjener, inspicerer, servicerer eller rengør dette udstyr, skal være uddannet korrekt i drift og maskinsikkerhed. FØR du bruger dette udstyr, skal du læse betjeningsvejledningen i manualen.

GENEREL SIKKERHED

Sørg for, at alle strømkilder er slukket, når maskinen ikke er i brug. Dette inkluderer elektrisk strøm.

Læs vejledningen for at få specielle driftsinstruktioner for hvert udstyr. Labelmate-produktmanualen er inkluderet i produktemballagen og kan findes på webstedet www.labelmate.com. Vide, hvordan udstyret fungerer, og forstå driftsprocesserne. Vide, hvordan du lukker udstyret. Forstå udstyrets sikkerhedsmærkater

Bær passende personlige værnemidler til det arbejde, der skal udføres (EX: øjenbeskyttelse, handsker, sikkerhedssko osv.). Sørg for, at intet, du har på, kan blive fanget i maskinen.

Undgå at bære løst tøj, smykker, uhæmmet langt hår eller løse bånd, bæltter, tørklæder eller genstande, der kan sidde fast i bevægelige dele, når du arbejder på eller omkring alt udstyr. Hold alle ekstremiteter væk fra bevægelige dele. Forvikling kan forårsage død eller alvorlig personskade. For nyt udstyr skal du kontrollere anlægsspændingen med den spænding, der er angivet på maskinen. Elektriske specifikationer til din maskine er trykt på maskinens serienummer. En korrekt jordet elektrisk stikkontakt er påkrævet til sikker drift uanset spændingskrav. Brug kun udstyret til

det tilsigtede formål. Hold driftszonen fri for forhindringer, der kan få en person til at snuble eller falde mod en betjeningsmaskine.

Hold fingre, hænder eller andre dele af kroppen ud af maskinen og væk fra bevægelige dele, når maskinen er i drift. Enhver maskine med bevægelige dele og / eller elektriske komponenter kan være potentielt farlig, uanset hvor mange sikkerhedsfunktioner den indeholder. Vær opmærksom og tænk klart, mens du betjener eller servicerer udstyret. Vær opmærksom på operationer og personale i dine omgivelser. Vær opmærksom på indikatorlamper og / eller brugergrænsefladesskærme, der vises på maskinen, og ved, hvordan du skal reagere. Brug ikke maskiner, hvis du er træt, følelsesmæssig nød eller under indflydelse af stoffer eller alkohol. Ved, hvor FØRSTEHJÆLPSSIKKERHEDSSTATIONEN er placeret. Roterende og bevægelige dele er farlige. Hold fri for driftsområdet. Sæt aldrig fremmedlegemer i driftsområdet. Brug korrekt løfte- og transportudstyr til tungt udstyr. Nogle typer udstyr kan være ekstremt tunge. Der skal anvendes et passende løfteudstyr.

Oversættelse af originale instruktioner

Din Labelmate Slitter er en hurtig og nem måde at producere meget hurtigere store mængder af mindre etiketter, da du kan udskrive flere etiketruller på tværs og derefter skære dem i separate, individuelle etiketruller. Universal Label Slitter er en "in-line" løsning, der kan placeres ved udgangen af enhver etiketprinter, når den kombineres med en CAT-3-CHUCK opruller.

GENEREL

Vægt: 6,9 kg

Begrænset garanti på 2 år, 1 år på strømforsyningen

PAKKEN INDHOLD

Fjern alle dele fra forsendelsesbeholderen og kontroller indholdet.

Brugermanual (dette dokument)

Slitter enhed

Opbevar forsendelsesbeholderen og emballagen til opbevaring og transport.

VIGTIG INFORMATION

Dette produkt er en etiketskærer. Det er kun til at skære ruller med etiketter i et indendørs, tørt miljø.

Vær yderst forsigtig, når du manipulerer knivene.

Juster ikke knivene, mens du skærer.

Maskinen skal bruges på en flad overflade, hvis overfladen ikke er flad, skal den fastgøres ved hjælp af hullerne i bundpladen

Det omgivende lys i arbejdsområdet skal være tilstrækkeligt til at undgå enhver risiko.

BRUG FORSIGTIG OG SUND FORNØVELSE FOR AT UNDGÅ PERSONSKADE ELLER SKADER PÅ TØJ, NÅR DU ARBEJDER MED SKÆREKLINGE ELLER OM UDSATTE KLINGE OVERFLADER

KOM I GANG

Opsætning og brug

1. Placer etiketskæreren, så den er vinkelret på banen af etiketter, der skal skæres. Se papirstietiketten på Slitteren.
2. Pas på at undgå kontakt med skærebladene, før etiketbanen under den roterende papirstyr
3. Juster placeringen af faste papirstyr til bredden af din etiketbane. Stram kun skruerne med fingrene.
4. Træk etiketbanen igennem, og fastgør den til etiketoprulningskernen på etiketoprulleren.
5. Pas på at undgå kontakt med skærebladene, juster positionen af knivholderne som ønsket. For at gøre dette skal du løsne sætskruen på klingeholderne og skubbe klingeholderne ind eller ud efter behov. Stram sætskruen med fingeren for at fastholde justeringen. Stram ikke for meget.
6. Start Label Rewinder og printeren (hvis brugt). Juster

hastigheden på Label Rewinder efter behov. Se CAT-3 brugermanualen for detaljer.

Når skærevirkningen forringes på grund af sløve skæreblade, kan knivene udskiftes.

ESTONIAN

LABELMATES ON OHUTUS MEIE PRIORITEET NUMBER ÜKS. JÄRGNEV TEAVE ANNAB JUHISEID OHUTUSE KOHTA LABELMATE SEADMETE KASUTAMISEL.

Mis tahes masin võib ebaõige kasutamise või halva hoolduse korral personalile ohtlikuks muutuda. Kõik töötajad, kes käitavad ja hooldavad Labelmate seadmeid, peaksid olema kursis nende tööga ning olema põhjalikult koolitatud ja ohutusalasel juhised. Enamik õnnetusi on ohusteadlikkuse abil välditavad. Labelmate'i seadmete kujundamisel on tehtud kõik endast olenev, et ANSI ja teiste vajadusel kehtivate standardite kohaselt oleks ohutu. Potentsiaalse ohuga piirkonnad on mehaaniliselt ja / või elektriliselt kaitstud. Ohutussildid ja juhendid on operaatorile nähtavad ning asuvad võimalike ohtude lähedal.

KOOLITUS JA JUHEND

Kliendi kohustus on tagada, et kõik töötajad, kes eeldatavasti seadmeid käsitsevad või hooldavad, osaleksid koolitustel ja juhendamistel ning saaksid koolitatud operaatoriteks. Kogu seda seadet käitav, kontrolliv, hooldav või puhastav personal peab olema nõuetekohaselt koolitatud töö ja masina ohutuse osas. ENNE selle seadme kasutamist lugege kasutusjuhendis olevaid kasutusjuhendeid.

ÜLDINE OHUTUS

Veenduge, et kõik toiteallikad on välja lülitatud, kui masinat ei kasutata. See hõlmab elektrienergiat.

Iga seadme jaoks leiate kasutusjuhendist spetsiaalsed kasutusjuhendid. Labelmate toote kasutusjuhend on toote pakendis ja selle leiate veebisaidilt www.labelmate.com. Teadke, kuidas seade töötab, ja mõistke tööprotsesse.

Tea, kuidas seadmed välja lülitada. Mõistke seadme ohutussilte

Kandke täidetava töö jaoks sobivaid isikukaitsevahendeid (NÄITA: silmakaitse, kindad, turvajalatsid jne). Veenduge, et miski, mida te kannate, ei saaks masinasse jääda.

Kõigi seadmete peal või nende ümber töötades vältige lahtiste rõivaste, ehete, pikkade juusteta juuste või liikuvate osade külge kinni jäävate sidemete, võõde, sallide või esemete kandmist. Hoidke kõiki jäsemeid liikuvate osade eest. Segadus võib põhjustada surma või raskeid vigastusi. Uute seadmete puhul kontrollige tehase pinget masinal määratud pingega. Elektrilised spetsifikatsioonid

teie masin on trükitud seadme seerianumbri sildile. Vaja on korralikult maandatud elektrit ohutuks kasutamiseks sõltumata pingenõuetest. Kasutage seadet ainult ettenähtud otstarbel. Hoidke töösoon vaba takistustest, mis võivad põhjustada

inimese komistamise või kukkumise töötava masina poole. Hoidke sõrmi, käsi või mõnda kehaosa masinast eemal ja liikuvate osade eest, kui masin on tegutsevad. Iga liikuvate osade ja / või elektriliste komponentidega masin võib olla potentsiaalselt ohtlik, hoolimata sellest, kui palju turvaelemente see sisaldab. Seadmete käitamise või hooldamise ajal olge tähelepanelik ja mõelge selgelt. Ole teadlik oma ümbrusko na operatsioonidest ja personalist. Olge tähelepanelik masinas kuvatavate märgutulede ja / või kasutajaliidese ekraanide suhtes ning osake reageerida. Ärge kasutage masinaid, kui olete väsinud, emotsionaalselt kannatanud või narkootikumide või alkoholi mõju all.

Tea, kus asub ESMAABI OHUTUSJAAM. Pöörlevad ja liikuvad osad on ohtlikud. Hoidke tegevuspiirkonnast eemal. Ärge kunagi pange tööpiirkonda võõrkehi. Kasutage raskete seadmete korralikke tõste- ja transpordivahendeid. Mõni tüüpi varustus võib olla väga raske. Kasutada tuleks sobivat tõsteseadet.

Algsete juhiste tõlge

Teie Labelmate Slitter on kiire ja lihtne viis toota palju kiiremini suures koguses väiksemaid etikette, kuna saate printida mitut sildirulli ja seejärel lõigata need eraldi, üksikuteks etiketirullideks. Universaalne etiketilõikur on nn in-line lahendus, mida saab paigutada mis tahes etiketiprinteri väljundisse, kui see on kombineeritud CAT-3-CHUCK kerimisseadmega.

ÜLDINE

Kaal: 6,9 kg

Piiratud garantii 2 aastat, toiteploki 1 aasta

PAKI SISU

Eemaldage konteinerist kõik osad ja kontrollige sisu.

Kasutusjuhend (see dokument)

Lõikuriüksus

Säilitage transpordikonteiner ja pakend ladustamiseks ja transportimiseks.

TÄHTIS TEAVE

See toode on sildilõikur. See on mõeldud ainult etikettide rullide lõikamiseks kuivas sisekeskkonnas.

Olge teradega käsitsemisel äärmiselt ettevaatlik.

Ärge reguleerige lõiketerasid lõikamise ajal.

Masinat tuleb kasutada tasasel pinnal, kui pind ei ole tasane, tuleb see kinnitada alusplaadi aukudega

Ohu vältimiseks peab tööpiirkonna valgus olema piisav.

KASUTAGE LÕIKETERADEGA TÖÖTAMISEL VÕI TERA PALAJAPINNADE ÜMBRUSES TÖÖTADES ISIKUVIGASTE VÕI RIIETE KAHJUSTAMISE VÄLTIMISEKS ETTEVAATUST JA KAIST MÕISTUST

ALUSTAMINE

Seadistamine ja kasutamine

1. Asetage etiketilõikur nii, et see oleks risti lõigatava siltide võrguga. Jälgige lõikuril olevat paberitee silti.
2. Olge ettevaatlik, et vältida lõiketeradega kokkupuudet, söötkte sildivõrk pöörleva paberijuhiku alla
3. Reguleerige fikseeritud paberijuhikute asendit vastavalt oma sildiveebi laiusele. Pingutage kruvisid ainult sõrmega.
4. Tõmmake sildivõrk läbi ja kinnitage see sildi tagasikerimise südamikü külge.
5. Olge ettevaatlik, et vältida kokkupuudet lõiketeradega, reguleerige terahoidikute asendit vastavalt soovile. Selleks keerake lahti terahoidikute seadistuskruvi ja libistage terahoidjaid vastavalt vajadusele sisse või välja. Reguleerimise hoidmiseks keerake kinnituskruvi sõrmega kinni. Ärge pingutage üle.
6. Käivitage etikettide kerimise seade ja printer (kui seda kasutatakse). Reguleerige etiketi tagasikerimise kiirust vastavalt vajadusele. Üksikasju vaadake CAT-3 kasutus-

juhendist.

Kui nüride lõiketerade lõikamine halveneb, saab lõiketerad välja vahetada.

LABELMATESSA TURVALLISUUS ON ENSISIJAINEN TAVOITTEEMME. SEURAAVAT TIEDOT TARJOAVAT TURVALLISUUTTA KOSKEVIA OHJEITA KÄYTETTÄESSÄ TARRALAITTEITA.

Mikä tahansa koneesta voi tulla vaarallinen henkilöstölle, jos sitä käytetään väärin tai huolletaan huonosti. Kaikkien Labelmate-laitteita käyttävien ja ylläpitävien työntekijöiden tulee olla perehtyneitä niiden toimintaan, heidät on koulutettava ja opastettava turvallisuuteen. Suurin osa onnettomuuksista voidaan estää turvallisuustietoisuuden avulla. Labelmate-laitteiden suunnittelussa on pyritty kaikin tavoin suunnittelemaan turvallisuus ANSI: n ja muiden tarvittaessa soveltamien standardien mukaisesti. Mahdolliset vaara-alueet on suojattu mekaanisesti ja / tai sähköisesti. Turvallisuustarrat ja ohjetarrat ovat käyttäjän nähtävissä ja lähellä mahdollisia vaaroja.

KOULUTUS JA OHJEET

Asiakkaan vastuulla on varmistaa, että kaikki henkilöstö, jonka odotetaan käyttävän tai ylläpitävän laitetta, osallistuu koulutuksiin ja kouluttajiksi. Kaikkien tätä laitetta käyttävien, tarkastavien, huoltavien tai puhdistavien henkilöstön on oltava asianmukaisesti koulutettu käytön ja koneturvallisuuden suhteen. Lue käyttöoppaasta ENNEN tämän laitteen käyttöä.

YLEINEN TURVALLISUUS

Varmista, että kaikki virtalähteet on kytketty pois päältä, kun konetta ei käytetä. Tämä sisältää sähkövirran. Lue kunkin laitteen erityiset käyttöohjeet käyttöoppaasta. Labelmate-tuotekäsikirja sisältyy tuotteen pakkaukseen ja löytyy verkkosivustolta www.labelmate.com Tiedä laitteen toiminta ja ymmärrä käyttöprosessit. Osaa sammuttaa laitteet. Ymmärrä laitteen turvatarrat Käytä suoritettavaan työhön soveltuvia henkilökohtaisia suojavarusteita (esim. Silmiensuojaimet, käsineet, turvakengät jne.). Varmista, että mikään käyttämästäsi ei pääse kiinni koneeseen.

Kun työskentelet kaikkien laitteiden parissa tai niiden ympärillä, vältä löysiä vaatteita, koruja, pitkiä hiuksia tai irrallisia siteitä, vöitä, huiveja tai esineitä, jotka voivat tarttua liikkuviin osiin. Pidä kaikki raajat kaukana liikkuvista osista. Takertuminen voi aiheuttaa kuoleman tai vakavan loukkaantumisen. Tarkista uusien laitteiden jännite koneessa määritetyllä jännitteellä. Sähkön tekniset tiedot koneesi on painettu laitteen sarjanumerotunnisteeseen. Tarvitaan oikein maadoitettu sähköliitäntä turvalliseen käyttöön jännitevaatimuksista riippumatta.

Käytä laitetta vain sen käyttötarkoitukseen. Pidä käyttöalue vapaa esteistä, jotka voivat aiheuttaa henkilön kompastumisen tai putoamisen kohti käyttävää konetta.

Pidä sormet, kädet tai mikä tahansa ruumiinosa poissa koneesta ja kaukana liikkuvista osista, kun kone on toiminnassa. Mikä tahansa kone, jossa on liikkuvia osia ja / tai sähkökomponentteja, voi olla vaarallinen riippumatta siitä, kuinka monta turvaominaisuutta se sisältää. Pysy valppaana ja ajattele selkeästi laitetta käyttäessäsi tai huollettaessa. Ole tietoinen ympäristösi toiminnasta ja henkilökunnasta. Ole tarkkaavainen koneessa näkyviin merkkivaloihin ja / tai käyttöliittymänäyttöihin ja osaa vastata. Älä käytä koneita, jos olet väsynyt, henkisesti ahdistunut tai huumeiden tai alkoholiin vaikutuksen alaisena. Tiedä missä ENSIAPUTURVALLISUUSASEMA sijaitsee. Pyöriävät ja liikkuvat osat ovat vaarallisia. Pidä poissa toiminta-alueelta. Älä koskaan laita mitään vieraita esineitä toiminta-alueelle. Käytä asianmukaisia raskaiden laitteiden nosto- ja kuljetuslaitteita. Jotkin laitetypit voivat olla erittäin raskaita. Käytä asianmukaista nostolaitetta.

Alkuperäisten ohjeiden käännös

Kun leikkaustoiminta heikkenee tylsien leikkuuterien vuoksi, terät voidaan vaihtaa.

Labelmate Slitter on nopea ja helppo tapa tuottaa paljon nopeammin suuria määriä pienempiä tarroja, sillä voit tulostaa useita tarrarullia ja leikata ne sitten erillisiksi, yksittäisiksi tarrarulliksi. Universal Label Slitter on "in-line" -ratkaisu, joka voidaan sijoittaa minkä tahansa tarratulostimen ulostuloon yhdistettynä CAT-3-CHUCK-kelauslaitteeseen.

YLEISTÄ

Paino: 6,9 kg

Rajoitettu takuu 2 vuotta, 1 vuosi virtalähteelle

PAKETINSISÄLTÖ

Poista kaikki osat kuljetussäiliöstä ja tarkista sisältö.

Käyttöopas (tämä asiakirja)

Leikkausyksikkö

Säilytä kuljetussäiliö ja pakkaus säilytystä ja kuljetusta varten.

TÄRKEÄÄ TIETOA

Tämä tuote on etiketinleikkuri. Se on tarkoitettu vain tarrarullien leikkaamiseen kuivassa sisäympäristössä.

Ole erittäin varovainen käsitellessäsi teriä.

Älä säädä teriä leikkaamisen aikana.

Konetta tulee käyttää tasaisella alustalla, jos pinta ei ole tasainen, se tulee kiinnittää pohjalevyssä olevilla reikillä Työalueen ympäristön valon on oltava riittävä riskien välttämiseksi.

KÄYTÄ VAROITUSTA JA Tervettä järkea VÄLTÄ HENKILÖVAHINGOT TAI VAATTEIDEN VAURIOITTAMINEN KÄSITTELESSÄ LEIKKAUSTERIEN KANSSA TAI ALTAISTEN TERÄPINTOJEN YMPÄRISTÖSSÄ

PÄÄSTÄ ALKUUN

Asennus ja käyttö

1. Aseta tarraleikkuri niin, että se on kohtisuorassa leikatavien tarrarainojen kanssa. Huomioi paperiradan tarraleikkurissa.
2. Varo koskettamasta leikkuuteriä ja syötä tarrarina pyörivän paperiohjaimen alle
3. Säädä kiinteiden paperinohjainten sijainti tarrarainan leveyden mukaan. Kiristä ruuvit vain sormella.
4. Vedä tarranauha sen läpi ja kiinnitä se tarran kelausytimen etiketin kelauslaitteeseen.
5. Varo koskettamasta leikkuuteriä ja säädä teränpitimien asentoa haluamallasi tavalla. Voit tehdä tämän löysäämällä teränpitimien säätöruuvia ja liu'uttamalla teränpitimiä sisään tai ulos tarpeen mukaan. Kiristä säätöruuvia sormella pitääksesi säädön. Älä kiristä liikaa.
6. Käynnistä tarran kelauslaite ja tulostin (jos käytössä). Säädä tarran kelauslaitteen nopeutta tarpeen mukaan. Katso lisätietoja CAT-3-käyttöoppaasta.

GREEK

ΣΤΟ LABELMATE, Η ΑΣΦΑΛΕΙΑ ΕΙΝΑΙ Η ΠΡΩΤΗ ΜΑΣ ΠΡΟΤΕΡΑΙΟΤΗΤΑ. ΟΙ ΑΚΟΛΟΥΘΕΣ ΠΛΗΡΟΦΟΡΙΕΣ ΠΑΡΕΧΟΥΝ ΟΔΗΓΙΕΣ ΓΙΑ ΤΗΝ ΑΣΦΑΛΕΙΑ ΚΑΤΑ ΤΗ ΧΡΗΣΗ ΕΞΟΠΛΙΣΜΟΥ ΕΤΙΚΕΤΩΝ.

Οποιοδήποτε κομμάτι μηχανημάτων μπορεί να γίνει επικίνδυνο για το προσωπικό όταν δεν λειτουργεί σωστά ή δεν συντηρείται σωστά. Όλοι οι υπάλληλοι που λειτουργούν και συντηρούν τον εξοπλισμό Labelmate πρέπει να είναι εξοικειωμένοι με τη λειτουργία του και θα πρέπει να είναι καλά εκπαιδευμένοι και να ενημερώνονται για την ασφάλεια. Τα περισσότερα ατυχήματα μπορούν να προληφθούν μέσω της ευαισθητοποίησης σχετικά με την ασφάλεια.

Καταβάλλεται κάθε δυνατή προσπάθεια για τη μηχανική ασφάλεια στο σχεδιασμό του εξοπλισμού Labelmate σύμφωνα με τα πρότυπα που ορίζει η ANSI και άλλα που ισχύουν ανάλογα με τις ανάγκες. Οι περιοχές με πιθανό κίνδυνο προστατεύονται μηχανικά ή / και ηλεκτρικά. Οι ετικέτες ασφαλείας και τα εκπαιδευτικά αυτοκόλλητα είναι ορατά στον χειριστή και βρίσκονται κοντά σε πιθανό κίνδυνο.

ΚΑΤΑΡΤΙΣΗ ΚΑΙ ΟΔΗΓΙΕΣ

Είναι ευθύνη του πελάτη να διασφαλίσει ότι όλο το προσωπικό που αναμένεται να χειριστεί ή να συντηρήσει τον εξοπλισμό συμμετέχει σε εκπαιδευτικές και εκπαιδευτικές συνεδρίες και να γίνει εκπαιδευμένος χειριστής. Όλο το προσωπικό που χειρίζεται, επιθεωρεί, συντηρεί ή καθαρίζει αυτόν τον εξοπλισμό πρέπει να είναι κατάλληλα εκπαιδευμένο στη λειτουργία και την ασφάλεια του μηχανήματος. ΠΡΙΝ χειρίζεστε αυτόν τον εξοπλισμό, διαβάστε τις οδηγίες λειτουργίας στο εγχειρίδιο.

ΓΕΝΙΚΗ ΑΣΦΑΛΕΙΑ

Βεβαιωθείτε ότι όλες οι πηγές τροφοδοσίας είναι απενεργοποιημένες όταν το μηχάνημα δεν χρησιμοποιείται. Αυτό περιλαμβάνει ηλεκτρική ενέργεια.

Διαβάστε το εγχειρίδιο για τυχόν ειδικές οδηγίες λειτουργίας για κάθε κομμάτι εξοπλισμού. Το εγχειρίδιο προϊόντος Labelmate περιλαμβάνεται στη συσκευασία του προϊόντος και μπορείτε να το βρείτε στην ιστοσελίδα www.labelmate.com Μάθετε πώς λειτουργεί ο εξοπλισμός και κατανοήστε τις διαδικασίες λειτουργίας. Μάθετε πώς να κλείσετε τον εξοπλισμό. Κατανοήστε τις ετικέτες ασφαλείας του εξοπλισμού. Φορέστε τον κατάλληλο εξοπλισμό ατομικής προστασίας για την εργασία που θα εκτελεστεί (Π.Χ. : προστασία ματιών, γάντια, παπούτσια ασφαλείας κ.λπ.). Βεβαιωθείτε ότι δεν φοράτε τίποτα που φοράτε στα μηχανήματα. Όταν εργάζεστε πάνω ή γύρω από όλο τον εξοπλισμό, αποφύγετε να φοράτε χαλαρά ρούχα, κοσμήματα, μακριά μαλλιά χωρίς περιορισμούς ή τυχόν

χαλαρά γραβάτα, ζώνες, κασκόλ ή αντικείμενα που μπορεί να πιαστούν σε κινούμενα μέρη. Κρατήστε όλα τα άκρα μακριά από κινούμενα μέρη. Ο εμπλοκή μπορεί να προκαλέσει θάνατο ή σοβαρό τραυματισμό.

Για νέο εξοπλισμό, ελέγξτε την τάση της εγκατάστασης με την τάση που καθορίζεται στο μηχάνημα. Ηλεκτρικές προδιαγραφές για το μηχάνημά σας εκτυπώνεται στην ετικέτα σειριακού αριθμού. Απαιτείται σωστά γειωμένο ηλεκτρικό δοχείο για ασφαλή λειτουργία ανεξάρτητα από τις απαιτήσεις τάσης. Χρησιμοποιήστε τον εξοπλισμό μόνο για τον επιδιωκόμενο σκοπό.

Διατηρήστε τη ζώνη λειτουργίας απαλλαγμένη από εμπόδια που θα μπορούσαν να προκαλέσουν ένα άτομο να ταξιδέψει ή να πέσει προς ένα χειριστήριο.

Κρατήστε τα δάχτυλα, τα χέρια ή οποιοδήποτε μέρος του σώματος έξω από το μηχάνημα και μακριά από κινούμενα μέρη όταν βρίσκεται το μηχάνημα λειτουργικός. Κάθε μηχάνημα με κινούμενα μέρη ή / και ηλεκτρικά εξαρτήματα μπορεί να είναι δυνητικά επικίνδυνο, ανεξάρτητα από το πόσα χαρακτηριστικά ασφαλείας περιέχει. Μείνετε σε εγρήγορση και σκεφτείτε καθαρά κατά τη λειτουργία ή τη συντήρηση του εξοπλισμού. Να γνωρίζετε τις λειτουργίες και το προσωπικό της περιοχής σας. Προσέξτε τις ενδεικτικές λυχνίες ή / και τις οθόνες διεπαφής χειριστή που εμφανίζονται στο μηχάνημα και μάθετε πώς να αποκρίνετε.

Μην χειρίζεστε μηχανήματα εάν είστε κουρασμένοι, συναισθηματικά στενοχωρημένοι ή υπό την επήρεια ναρκωτικών ή αλκοόλ. Μάθετε πού βρίσκεται ο ΣΤΑΘΜΟΣ ΑΣΦΑΛΕΙΑΣ ΠΡΩΤΩΝ ΒΟΗΘΕΙΩΝ.

Τα περιστρεφόμενα και κινούμενα μέρη είναι επικίνδυνα. Κρατήστε μακριά από την περιοχή λειτουργίας. Ποτέ μην βάζετε ξένα αντικείμενα στην περιοχή λειτουργίας.

Χρησιμοποιήστε κατάλληλες συσκευές ανύψωσης και μεταφοράς βαρέων εξοπλισμών. Ορισμένοι τύποι εξοπλισμού μπορεί να είναι εξαιρετικά βαρύ. Θα πρέπει να χρησιμοποιηθεί μια κατάλληλη συσκευή ανύψωσης.

Μετάφραση πρωτότυπων οδηγιών

Το Labelmate Slitter είναι ένας γρήγορος και εύκολος τρόπος για να παράγετε πολύ πιο γρήγορα υψηλές ποσότητες μικρότερων ετικετών, καθώς μπορείτε να εκτυπώνετε ρολά ετικετών σε πολλές γραμμές και στη συνέχεια να τα κόβετε σε ξεχωριστά, μεμονωμένα ρολά ετικετών. Το Universal Label Slitter είναι μια "in-line" λύση που μπορεί να τοποθετηθεί στην έξοδο οποιουδήποτε εκτυπωτή ετικετών όταν συνδυάζεται με έναν επανατύλιγμα CAT-3-CHUCK.

ΓΕΝΙΚΟΣ

Βάρος: 6,9 KG
Περιορισμένη εγγύηση 2 ετών, 1 έτος για το τροφοδοτικό

ΠΕΡΙΕΧΟΜΕΝΑ ΣΥΣΚΕΥΑΣΙΑΣ

Αφαιρέστε όλα τα εξαρτήματα από το κοντέινερ αποστολής και επαληθεύστε το περιεχόμενο.
Εγχειρίδιο χρήστη (αυτό το έγγραφο)
Μονάδα Slitter
Διατηρήστε το δοχείο αποστολής και τη συσκευασία για αποθήκευση και μεταφορά.

ΣΗΜΑΝΤΙΚΕΣ ΠΛΗΡΟΦΟΡΙΕΣ

Αυτό το προϊόν είναι κοπτικό ετικετών. Είναι μόνο να κόβετε ρολά ετικετών σε εσωτερικό, στεγνό περιβάλλον.
Να είστε ιδιαίτερα προσεκτικοί όταν χειρίζεστε τις λεπίδες.
Μην ρυθμίζετε τις λεπίδες κατά την κοπή.
Το μηχάνημα πρόκειται να χρησιμοποιηθεί σε επίπεδη επιφάνεια, εάν η επιφάνεια δεν είναι επίπεδη, πρέπει να στερεωθεί χρησιμοποιώντας τις οπές στην πλάκα βάσης.
Ο περιβαλλοντικός φωτισμός του χώρου εργασίας πρέπει να είναι επαρκής για την αποφυγή οποιουδήποτε κινδύνου.
ΧΡΗΣΙΜΟΠΟΙΕΙΤΕ ΠΡΟΣΟΧΗ ΚΑΙ ΚΟΙΝΗ ΛΟΓΙΚΗ ΓΙΑ ΑΠΟΦΥΓΗ ΠΡΟΣΩΠΙΚΟΥ ΤΡΑΥΜΑΤΙΣΜΟΥ Ή ΖΗΜΙΑΣ ΣΤΑ ΡΟΥΧΑ ΚΑΤΑ ΤΗΝ ΕΡΓΑΣΙΑ ΜΕ ΚΟΠΤΙΚΕΣ ΛΑΜΠΕΣ Ή ΓΥΡΩ ΑΠΟ ΕΚΘΕΣΜΕΝΕΣ ΕΠΙΦΑΝΕΙΕΣ ΛΑΜΠΩΝ

ΞΕΚΙΝΩΝΤΑΣ

Ρύθμιση και χρήση

1. Τοποθετήστε το Label Slitter έτσι ώστε να είναι κάθετο στο πλέγμα των ετικετών που πρόκειται να σχιστεί. Παρατηρήστε την ετικέτα Paper Path στο Slitter.
2. Προσέχοντας να αποφύγετε την επαφή με τις λεπίδες κοπής, τροφοδοτήστε τον ιστό της ετικέτας κάτω από τον οδηγό περιστρεφόμενου χαρτιού
3. Προσαρμόστε τη θέση των Σταθερών οδηγιών χαρτιού

στο πλάτος του ιστού της ετικέτας σας. Σφίξτε μόνο με το δάχτυλο τις βίδες.

4. Τραβήξτε τον ιστό της ετικέτας και στερεώστε τον στον πυρήνα επανατύλιξης ετικέτας στο Επανατύλιγμα ετικετών.
5. Προσέχοντας να αποφύγετε την επαφή με τις λεπίδες κοπής, ρυθμίστε τη θέση των στηριγμάτων λεπίδων όπως επιθυμείτε. Για να το κάνετε αυτό, χαλαρώστε τη βίδα ρύθμισης των στηριγμάτων λεπίδων και σύρετε τις θήκες λεπίδων προς τα μέσα ή προς τα έξω όπως χρειάζεται. Σφίξτε με το δάχτυλο τη βίδα ρύθμισης για να κρατήσετε τη ρύθμιση. Μην σφίγγετε υπερβολικά.
6. Ξεκινήστε το Label Rewinder και τον εκτυπωτή (αν χρησιμοποιείται). Προσαρμόστε την ταχύτητα του Label Rewinder όπως απαιτείται. Δείτε το Εγχειρίδιο χρήστη CAT-3 για λεπτομέρειες.
Όταν η δράση κοπής εξασθενεί λόγω των θαμπών λεπίδων κοπής, οι λεπίδες μπορούν να αντικατασταθούν.

תיוות תרבח לש דויצב שומיש תעב תוחיטבל תויחנה קפסמ אבה עדימה. ונלש תויופידעה רדס שארב איה תוחיטב תיוותה תרבח לצא.

ריכהל סיכירצ Labelmate דויצ תא סיקזחתמו סיליעפמה סידבועה לכ תוחיטב אשונב בטיה סכרדהלו מרישכהל שיו ותלועפ תא תוחיטבל תועדומ תועצמאב העינמל תונתינ תונאיתה בור סאתה Labelmate דויצ ונכתב תוחיטב סדנהל קמאמ לכ השענ ירוזא. ררוצל סאתה סילחה סירחאו ANSI ידי לע ועבקנש סינקתל תוחיטב תיוות. תילמשח וא / ו תינכמ סינגומ תילאיצנטופ הנכס הנכס לכל דומסב תומקוממו ליעפמה ינעל תוארנ תוארוה תוקבדמו תירשפא.

הכרדהו הכרדה

תא קזחתל וא ליעפהל ופציש יופצה ישנא לכש חיטבהל חוקלה תוירחאב סינמואמ סיליעפמל וכפהיו הכרדהו הכרדה תושיגפב ופתתשי דויצה סיבייח הז דויצ סיקנמ וא סילפטמ, סיקדוב, סיליעפמה תווצה ישנא לכ, הז דויצ תלעפה ינפל. הנוכמה תוחיטבבו לועפתב יוארכ סינמואמ תויהל קירדמב הלעפה תוארוה תא ארק

יללכ ווחטיב

ללכ הז. שומישב הניא הנוכמה רשאכ סייובכ למשחה תורוקמ לכש אדו למשח.

קירדמ. דויצ לכל תודחוימ תוילועפת תוארוה לכל קירדמה תא ארק רחאב אצמנו רצומה תויראב לולכ Labelmate תרבח לש רצומה

www.labelmate.com

הלעפהה יכילהת תא ויבמו דקפתמ דויצה דציכ עד

דויצה תא רוגסל דציכ עד

דויצה תוחיטב תיוות תא ובה

סייניע תנגה (EX) הדובעה עוציבל סיאתמה ישיאה נגמה דויצ תא שבל לוכי אל שבול התאש רבד שושש אדו. (וכו תוחיטב ילענ, תופפכ תונוכמב ספתיהל

סידגב שובללמ ענמיה, וביבסמ וא דויצה לכ לע דבוע התא רשאכ, תועוצר תובינע לכ וא, נסורמ יתלבו רורא רעיש, מיטישכת, סייורפ תא קחרה. סיענ סיקלחב ספתיהל סילולעה סיטירפ וא סיפיעצ, תורוגח העיצפל וא תוומל סורגל הלולע תוכבתסה. סיענ סיקלחמ סייפגה לכ השק

הנוכמב ויוצמה חתמה סע לעפמה חתמ תא קודב, שדח דויצ רובע

רובע סיילמשח סיטרפמ

עקש שרדנ. הנוכמה לש ירודיסה רפסמה גת לע תספדומ קלש הנוכמה

עקרוקמ ילמשח

חתמה תושירדל רשק אלל החוטב הלעפהל

תדעוימה ותרסמל קר דויצב שמתשה

וא עוסנל סדאל סורגל סילולעה סילושכממ יקנ הלעפהה רוזא לע רומש

הלעפה תנוכמ רבעל לופיל

קחרהו הנוכמל קוחמ פוגמה קלח לכ וא סיידיה, תועבצאה תא קחרה

תאצמנ הנוכמה רשאכ סיענ סיקלחמ

הלעפה

תנוכסמ תויהל הלולע סיילמשח סיביכר וא / ו סיענ סיקלח סע הנוכמ לכ

בושחו ינרע ראשיה. הליכמ איה תוחיטב תונוכת המכ הנשמ אל

תווצלו לועפתל סיעדומ ויה. ותוריש וא דויצה תלעפה תעב תוריהבב

קשממ יכסמל וא / ו ויויח תורוגל סיבושק ויה. סכתביסב סידבועה

ביגהל דציכ ועדו הנוכמב סיגצומה ליעפמה
וא סימס תעפשהב וא תישגר הקוצמב, קיייע התא סא תונוכמ ליעפת לא
לוהוכלא

הנושארה הרזעה תוחיטב תנחת תמקוממ וניה עד

לא סלועל. הלעפהה חטש לע רומש. סינכוסמ סיענו סיבבותסמ סיקלח

הלעפהה רוזאל רז קפח סינכת

סימיוסמ סיגוס. דבכ דויצל סימיותמ עונישו המרה ירישכמב שמתשה

המרה רישכמב שמתשהל שי. דחוימב סידבכ תויהל סילוכי דויצ לש

סיאתמ

תוירוקמ תוארוה סוגרת

רצייל הלקו הריהמ ךרד אוה ךלש Labelmate Slitter-ה
וכש, רתוי תונסק תויוות לש רתוי הברה תוהובג תויומכ
רחאלו וינפ לע סיבורמ תוקבדמ ילילג סיפדהל לוכי התא
ה-Universal Label Slitter. סידרפנו סידרפנ תויוות ילילגל סתוא ךותחל נכמ
סקמל ןתינש "in-line" ןורתפ אוה CAT-3-
דפורמ סע בולישב תוקבדמ תספדמ לכ לש טלפב
CHUCK.

יללכ

ג"ק 6.9: לקשמ
חוכה קפס לע תחא הנש, סיינתשל תלבגומ תוירחא

הליבחה תלוכת

נכותה תא אדוו חולשמה לכיממ סיקלחה לכ תא רסה
(הז ךמסמ) שמתשמל ךירדמ
רטיילס תדיחי
הלבוהו ןוסחאל הזיראהו חולשמה לכימ תא רומש

בושח עדימ

הביבסב תויוות ילילג עסשל קר הז. תויוות ךתוח אוה הז רצומ
השביו הרוקמ
סיבהלה תלעפה תעב הרתי תוריהזב שמתשה
הכירחה נמזב סיבהלה תא ןווכת לא
וניא חטשמה סא, חוטש חטשמ לע הנוכמב שמתשהל שי
סיסבה תחלצב סירוחה תועצמאב ותוא עבקל שי, חוטש
ידכ קיפסמ תויהל ךירצ הדובעה רוזא לש יתביבסה רואה
ןוכיס לכ עונמל
תישיא העיצפ עונמל ידכ רשיה ןויגיהבו תוריהזב שמתשה
יחטשמ ביבס וא ךותיח יבהל סע הדובע תעב סידגבל קנז וא
סיפושח סיבהל

סיליחתמ

שומישו הרדגה

1. תויוותה תשרל ךנואמ היהיש ךכ תויוותה ךתוח תא חנה
Slitter-ה לע ריינה ביתנ תיוותל בל סיש. עסשל שיש
תשר תא וניזה, ךותיחה יבהל סע עגממ ענמיהל דפקה.
2. בבותסמה ריינה ליבומל תחתמ תויוותה
תשר בחורל סיעובק ריינ יליבומ לש סוקימה תא סאתה.
3. עבצאב סיגרבה תא קדה קר. ךלש תויוותה
רוחאל הבילל התוא דמצהו תויוותה תשר תא וכרד ךושמ.
4. Label Rewinder-ב תויוותה לש
סוקימה תא ןנווכ, ךותיחה יבהל סע עגממ ענמיהל דפקה.
- 5.

ססה גרוב תא ררחש, ךכ ששל. יוצרה יפל סיבהלה יקיזחמ לש
הצוחה וא המינפ בהלה יקיזחמ תא קלחהו בהלה יקיזחמ לש
תא קיזחהל ידכ הרדגהה גרוב תא עבצאב קדה. ךרוצה יפל
הדימה לע רתי קדהל אל. ןונווכה
הב השענ סא) תספדמה תאו תויוותה רזחמ תא לעפה 6.
שרדנכ Label Rewinder-ה תוריהמ תא ןנווכ. (שומיש
סיטרפל CAT-3 לש שמתשמל ךירדמב ןייע
ןותיח יבהל ללגב היוקל תכפוה ךותיחה תלועפ רשאכ
סיבהלה תא ךילחהל ןתינ, סימומע

A LABELMATE-NÁL A BIZTONSÁG AZ ELSŐ SZÁMÚ PRIORITÁSUNK. AZ ALÁBBI INFORMÁCIÓK ÚTMUTATÁST NYÚJTANAK A CÍMKESZERKEZETEK HASZNÁLATÁNAK BIZTONSÁGÁHOZ.

Bármely gép nem megfelelő üzemeltetés vagy rossz karbantartás esetén veszélyes lehet a személyzet számára. A Labelmate berendezéseket üzemeltető és karbantartó összes alkalmazottnak ismernie kell annak működését, alaposan ki kell képezni és oktatni kell őket a biztonságról. A legtöbb baleset a biztonságtudatosság révén megelőzhető.

Minden erőfeszítést megtettünk a biztonság érdekében a Labelmate berendezések tervezésében, az ANSI és más szükség szerint alkalmazandó szabványok szerint. A potenciálisan veszélyeztetett területeket mechanikusan és / vagy elektromosan védik. A biztonsági címkék és az oktató matricák a kezelő számára láthatóak, és minden lehetséges veszély közelében található.

KÉPZÉS ÉS UTASÍTÁS

Az ügyfél felelőssége annak biztosítása, hogy minden olyan személyzet, akitől elvárják a berendezés üzemeltetését vagy karbantartását, részt vegyen képzési és oktatási foglalkozásokon, és képzett kezelővé váljon. A berendezést üzemeltető, ellenőrző, szervizelő vagy tisztító személyzetnek megfelelően képzettnek kell lennie a működés és a gép biztonsága terén. A berendezés üzemeltetése előtt olvassa el a kézikönyv használati utasítását.

ÁLTALÁNOS BIZTONSÁG

Győződjön meg arról, hogy minden áramforrás ki van kapcsolva, ha a gépet nem használják. Ide tartozik az elektromos áram. Olvassa el a kézikönyvet az egyes berendezésekre vonatkozó speciális üzemeltetési utasításokról. A Labelmate termékkézikönyv a termék csomagolásában található, és a www.labelmate.com weboldalon található. Ismerje a berendezés működését és megértse a működési folyamatokat. Tudja, hogyan állítsa le a berendezést. Ismerje meg a berendezés biztonsági címkéit. Viseljen az elvégzendő munkához megfelelő egyéni védőfelszerelést (EX: szemvédő, kesztyű, biztonsági cipő stb.). Ügyeljen arra, hogy semmi, amit visel, ne ragadjon bele a gépbe. Ha minden felszerelésen vagy annak körül dolgozik, kerülje a laza ruházat, ékszerek, féktelen hosszú haj, vagy bármilyen laza nyakkendő, öv, sál vagy árucikk viselését, amelyek megakadhatnak a mozgó alkatrészekben. Tartsa távol az összes végtagot a mozgó alkatrészekről.

Az összefonódás halált vagy súlyos sérülést okozhat. Új berendezéseknél ellenőrizze a berendezés feszültségét a gépen megadott feszültséggel. A a gépe a gép sorozatszámának címkéjére van nyomtatva. Megfelelően földelt elektromos csatlakozóra van szükség a biztonságos üzemeltetéshez, függetlenül a feszültségigénytől. A berendezést csak rendeltetésszerűen használja.

Tartsa mentesen a kezelési zónát olyan akadályoktól, amelyek miatt egy személy elakadhat vagy leeshet egy működő gép felé. Tartsa távol az ujjakat, a kezét vagy a test bármely részét a géptől és távol a mozgó alkatrészekről, amikor a gép van üzemeltetési. Bármely gép mozgó alkatrészekkel és / vagy elektromos alkatrészekkel potenciálisan veszélyes lehet, függetlenül attól, hogy hány biztonsági funkciót tartalmaz. A berendezés üzemeltetése vagy szervizelése közben maradjon éber és gondolkodjon tisztán. Legyen tisztában a környezetében lévő műveletekkel és személyzettel. Legyen figyelmes a gépen megjelenő jelzőfényekre és / vagy a kezelőfelület képernyőire, és tudja, hogyan reagáljon.

Ne üzemeltessen gépeket, ha fáradt, érzelmi nehézségekkel küzd vagy kábítószert vagy alkohol hatása alatt áll.

Tudja meg, hol található az ELSŐSEGÉLY BIZTONSÁGI ÁLLOMÁS. A forgó és mozgó alkatrészek veszélyesek. Tartsa távol a kezelőterülettől. Soha ne helyezzen idegen tárgyakat a működési területre. Használjon megfelelő emelő- és szállítóeszközöket nehéz gépekhez. Bizonyos típusú berendezések rendkívül nehézek lehetnek. Megfelelő emelőeszközt kell használni.

Az eredeti utasítások fordítása

A Labelmate Slitter gyors és egyszerű módja annak, hogy sokkal gyorsabban állítson elő nagy mennyiségű kisebb címkét, mivel több címketekercsre nyomtathat, majd különálló, egyedi címketekercsre vághatja őket. Az Universal Label Slitter egy „in-line” megoldás, amely bármely címkenyomtató kimenetére helyezhető, ha CAT-3-CHUCK felcsévével kombináljuk.

TÁBORNOK

Súly: 6,9 kg

2 év korlátozott garancia, 1 év a tápegységre

CSOMAG TARTALMA

Távolítson el minden alkatrészt a szállítótartályból, és ellenőrizze a tartalmát.

Felhasználói kézikönyv (ez a dokumentum)

Slitter egység

Tároláshoz és szállításhoz őrizze meg a szállítótartályt és a csomagolást.

FONTOS INFORMÁCIÓ

Ez a termék egy címkevágó. Csak a címketekercsek felvágására szolgál beltéri, száraz környezetben.

Legyen rendkívül óvatos a pengék kezelésekor.

Ne állítsa be a késeket vágás közben.

A gépet sík felületen kell használni, ha a felület nem sík, akkor az alaplapon lévő furatokkal rögzíteni kell

A munkaterület környezeti megvilágításának elegendőnek kell lennie a kockázatok elkerülése érdekében.

ALKALMAZJON FIGYELMEZTETÉST ÉS A JÓZÉSZÉSZET A SZEMÉLYI SÉRÜLÉSEK VAGY A RUHÁZAT SÉRÜLÉSÉNEK ELKERÜLÉSÉRE, HA VÁGÓKÉSEKVEL VAGY KIÉRTETT KÉSFELÜLETEK KÖRÉBEN dolgozik

ELKEZDENI

Beállítás és használat

1. Helyezze el a címkevágót úgy, hogy merőleges legyen a felvágandó címkék hálójára. Figyelje meg a papírút címkét a slitteren.

2. Ügyeljen arra, hogy ne érjen hozzá a vágópengékhez, és vezesse be a címkeszalagot a forgó papírvezető alá

3. Állítsa be a rögzített papírvezető helyzetét a címkeszalag szélességéhez. Csak ujjal húzza meg a csavarokat.

4. Húzza át a címkeszalagot, és rögzítse a címketekercselő magjához.

5. Ügyeljen arra, hogy ne érjen hozzá a vágópengékhez, és állítsa be a pengetartók helyzetét tetszés szerint. Ehhez lazítsa meg a pengetartók rögzítőcsavarját, és szükség szerint csúsztassa be vagy ki a pengetartókat. Húzza meg ujjával a beállítócsavart a beállítás megtartásához. Ne

húzza túl.

6. Indítsa el a címketekercselőt és a nyomtatót (ha van). Igény szerint állítsa be a címketekercselő sebességét. A részletekért lásd a CAT-3 felhasználói kézikönyvet.

Ha a vágási művelet a tompa vágókés miatt romlik, a pengék cserélhetők.

LATVIAN

LABELMATE, DROŠĪBA IR MŪSU PRIORITĀTE NUMUR VIENS. ŠĪ INFORMĀCIJA SNIEDZ DROŠĪBAS PAMATNOSTĀDNES, LIETOJOT ETIĶETES.

Jebkura mašīna var kļūt bīstama personālam, ja to nepareizi ekspluatē vai slikti uztur. Visiem darbiniekiem, kas lieto un uztur Labelmate aprīkojumu, ir jāpārzina tā darbība, un viņiem jābūt rūpīgi apmācītiem un apmācītiem par drošību. Lielāko daļu negadījumu var novērst, apzinoties drošību. Ir pieliktas visas pūles, lai izstrādātu Labelmate aprīkojuma drošību atbilstoši ANSI un citiem nepieciešamajiem standartiem. Potenciālo apdraudējumu zonas ir mehāniski un / vai elektriski aizsargātas. Drošības etiķetes un instrukciju uzlīmes ir redzamas operatoram un atrodas netālu no iespējamās briesmām.

APMĀCĪBA UN INSTRUKCIJA

Klienta pienākums ir nodrošināt, lai viss personāls, no kura paredzēts darboties vai uzturēt iekārtu, piedalītos apmācības un instruktāžas sesijās un kļūtu par apmācītiem operatoriem. Visam personālam, kas lieto, pārbauda, apkalpo vai tīra šo aprīkojumu, jābūt atbilstoši apmācītam darba un mašīnu drošības jomā. PIRMS šīs ierīces lietošanas izlasiet lietošanas instrukciju rokasgrāmatā.

VISPĀRĪGA DROŠĪBA

Pārliecinieties, ka visi barošanas avoti ir izslēgti, kad mašīna netiek lietota. Tas ietver elektrisko strāvu. Izlasiet rokasgrāmatu, lai iegūtu īpašas ekspluatācijas instrukcijas katram aprīkojumam. Labelmate produkta rokasgrāmatā ir iekļauta produkta iepakojumā un atrodama vietnē www.labelmate.com. Zināt, kā iekārta darbojas, un izprast darbības procesus. Zināt, kā izslēgt aprīkojumu Izprotiet aprīkojuma drošības etiķetes Veicamajam darbam valkājiet piemērotus individuālos aizsardzības līdzekļus (EX: acu aizsardzība, cimdi, drošības apavi utt.). Pārliecinieties, ka nekas, ko nēsājat, nevarētu iekļūt mašīnā.

Strādājot ar visu aprīkojumu vai ap to, izvairieties valkāt vaļīgu apģērbu, rotaslietas, nepiesprādzētus garus matus vai jebkādas vaļīgas saites, jostas, šalles vai izstrādājumus, kas var būt aizķerti kustīgās daļās. Turiet visas ekstremitātes prom no kustīgajām daļām. Sapinšanās var izraisīt nāvi vai smagus ievainojumus. Jauno aprīkojumu pārbaudiet iekārtas spriegumu ar mašīnā norādīto spriegumu. Elektriskās specifikācijas jūsu mašīna ir uzdrukāta uz iekārtas sērijas numura zīmes. Nepieciešama pareizi iezemēta elektriskā tvertne drošai ekspluatācijai neatkarīgi no sprieguma prasībām.

Izmantojiet iekārtu tikai paredzētajam mērķim. Glabājiet darba zonu bez šķēršļiem, kas varētu izraisīt cilvēka

pakļupšanu vai nokrišanu pret darbināmo mašīnu. Turiet pirkstus, rokas vai jebkuru ķermeņa daļu ārpus mašīnas un prom no kustīgajām daļām, kad mašīna atrodas darbojas. Jebkura mašīna ar kustīgām daļām un / vai elektriskām sastāvdaļām var būt potenciāli bīstama neatkarīgi no tā, cik daudz tajā ir drošības elementu. Darbojoties vai apkalpojot aprīkojumu, esiet modrs un skaidri domājiet. Esiet informēts par operācijām un personālu savā apkārtnē. Esiet uzmanīgs pret mašīnā parādītajām indikatora gaismām un / vai operatora saskarnes ekrāniem un zināt, kā reaģēt.

Nelietojiet mehānismus, ja esat noguris, emocionāli nomākts vai esat narkotiku vai alkohola reibumā. Ziniet, kur atrodas PIRMĀS PALĪDZĪBAS DROŠĪBAS STACIJA. Rotējošās un kustīgās daļas ir bīstamas. Nepieļaujiet darbības zonu. Nekad nelieciet svešķermeņus darbības zonā. Smagām iekārtām izmantojiet atbilstošas pacelšanas un transportēšanas ierīces. Daži aprīkojuma veidi var būt ļoti smagi. Būtu jāizmanto piemērota pacelšanas ierīce.

Oriģinālo instrukciju tulkojums

Jūsu Labelmate Slitter ir ātrs un vienkāršs veids, kā daudz ātrāk ražot lielu daudzumu mazāku uzlīmju, jo varat drukāt vairākus uzlīmju ruļļus un pēc tam sagriezt tos atsevišķos, atsevišķos uzlīmju ruļļos. Universālais uzlīmju šķērsgriezējs ir "in-line" risinājums, ko var novietot pie jebkura uzlīmju printera izejas, ja to apvieno ar CAT-3-CHUCK pārtinēju.

VISPĀRĪGI

Svars: 6,9 KG

Ierobežota 2 gadu garantija, 1 gads barošanas blokam

IEPAKOJUMA SATURS

Izņemiet visas detaļas no transportēšanas konteinera un pārbaudiet saturu.

Lietotāja rokasgrāmata (šis dokuments)

Slīdēšanas vienība

Saglabājiet transportēšanas konteineru un iepakojumu uzglabāšanai un transportēšanai.

SVARĪGA INFORMĀCIJA

Šis produkts ir etiķešu šķērsgriezējs. Tas ir paredzēts tikai etiķešu ruļļu pārgriešanai iekštelpu, sausā vidē.

Darbojoties ar asmeņiem, ievērojiet īpašu piesardzību.

Neregulējiet asmeņus griešanas laikā.

Mašīna ir jāizmanto uz līdzenas virsmas, ja virsma nav plakana, tā jānostiprina, izmantojot pamatplāksnes caurumus

Darba zonas apkārtējai gaismai ir jābūt pietiekamai, lai izvairītos no jebkāda riska.

IZMANTOJIET UZMANĪBU UN VESELĀ SAPRĀTA, LAI IZVAIRĪTIES NO PERSONU TRAUMĀM VAI APĢĒRBU BOJĀJUMIEM, STRĀDĀJOT AR GRIEŠANAS ASMEŅIEM VAI AP ATKLĀTĀM ASMEŅU VIRSMĀM

SĀKŠANA

Uzstādīšana un lietošana

1. Novietojiet etiķešu šķēlēju tā, lai tas būtu perpendikulāri pārgriežamo etiķešu tīklam. Ievērojiet papīra ceļa uzlīmi uz šķēlēja.

2. Uzmanieties, lai izvairītos no saskares ar griešanas asmeņiem, padodiet uzlīmes tīklu zem rotējošās papīra vadotnes

3. Pielāgojiet fiksēto papīra vadotņu stāvokli uzlīmju tīkla platumam. Pievelciet skrūves tikai ar pirkstu.

4. Izvelciet uzlīmju tīklu cauri un piestipriniet to uz etiķetes attīšanas serdes.

5. Uzmanoties, lai izvairītos no saskares ar griešanas asmeņiem, pielāgojiet asmeņu turētāju stāvokli pēc vēlēšanās. Lai to izdarītu, atskrūvējiet asmeņu turētāju regulēšanas skrūvi un pēc vajadzības bīdīet asmeņu turētājus iekšā vai ārā. Ar pirkstu pievelciet regulēšanas skrūvi, lai

noturētu regulējumu. Pārāk nepievelciet.

6. Palaidiet uzlīmju pārtinēju un printeri (ja tāds tiek izmantots). Pielāgojiet etiķešu pārtīšanas ātrumu pēc vajadzības. Sīkāku informāciju skatiet CAT-3 lietotāja rokasgrāmata. Ja griešanas darbība kļūst traucēta blāvu griešanas asmeņu dēļ, asmeņus var nomainīt.

LABELMATE SAUGUMAS YRA SVARBIAUSIAS MŪSŲ PRIORITETAS. ŠIOJE INFORMACIJOJE PATEIKIAMOS SAUGOS, NAUDOJANT ETIKETĖS ĮRANGĄ, GAIRĖS.

Bet kuri mašina gali tapti pavojinga personalui, jei ji netinkamai eksploatuojama ar blogai prižiūrima. Visi darbuotojai, dirbantys ir prižiūrintys „Labelmate“ įrangą, turėtų būti gerai susipažinę su jos veikimu, būti kruopščiai apmokyti ir mokytis saugos. Daugelio nelaimingų atsitikimų galima išvengti per sąmoningumą saugos srityje. Buvo dedamos visos pastangos, kad būtų sukurta „Labelmate“ įrangos konstrukcija pagal ANSI ir kitų, jei reikia, standartų nustatytus standartus. Potencialaus pavojaus zonos yra mechanškai ir (arba) elektra apsaugotos. Saugos etiketės ir instrukcijos lipdukai yra matomi operatoriui ir yra šalia bet kokie galimo pavojaus.

MOKYMAS IR INSTRUKCIJA

Klientas yra atsakingas už tai, kad visi darbuotojai, kurie, tikimasi, valdys ar prižiūrės įrangą, dalyvaus mokymuose ir instrukcijose ir taps apmokytais operatoriais. Visi darbuotojai, dirbantys, tikrinantys, aptarnaujantys ar valantys šią įrangą, turi būti tinkamai apmokyti eksploatuoti ir saugiai dirbti. PRIEŠ naudodami šią įrangą, perskaitykite naudojimo instrukciją, pateiktą vadove.

BENDRA SAUGA

Įsitinkite, kad visi maitinimo šaltiniai yra išjungti, kai mašina nenaudojama. Tai apima elektros energiją. Perskaitykite kiekvienos įrangos specialių naudojimo instrukcijų vadovą. „Labelmate“ produkto vadovas yra produkto pakuotėje ir jį galima rasti svetainėje www.labelmate.com. Žinoti, kaip veikia įranga, ir suprasti veikimo procesus. Žinokite, kaip išjungti įrangą. Supraskite įrangos saugos etiketes

Atlikdami darbą dėvėkite tinkamas asmenines apsaugos priemones (Pvz.: akių apsauga, pirštinės, apsauginiai bateliai ir kt.). Įsitinkite, kad niekas, ką dėvite, negali pakliūti į mašiną. Dirbdami su visa įranga ar šalia jos, venkite dėvėti laisvus drabužius, papuošalus, nevaržomus ilgus plaukus ar palaidus kaklaraiščius, diržus, šalikus ar daiktus, kurie gali būti įstrigę judančiose dalyse. Laikykite visas galūnes nuo judančių dalių. Susipainiojimas gali sukelti mirtį ar sunkius sužalojimus. Jei reikia naujos įrangos, patikrinkite įrenginio įtampą pagal mašinoje nurodytą įtampą. Elektros specifikacijos jūsų mašina atspausdinta ant mašinos serijos numerio etiketės. Reikalingas tinkamai įžemintas elektros lizdas saugiam naudojimui, neatsižvelgiant į įtampos reikalavimus. Įrangą naudokite tik pagal paskirtį.

Valdymo zonoje neturi būti kliūčių, dėl kurių žmogus gali pakliūti ar nukristi link veikiančios mašinos. Pirštais,

rankomis ar bet kuria kūno dalimi laikykite mašiną ir toliau nuo judančių dalių, kai mašina yroveikiantis. Bet kuri mašina su judančiomis dalimis ir (arba) elektriniais komponentais gali būti pavojinga, nesvarbu, kiek joje yra saugos funkcijų. Būkite budrūs ir aiškiai mąstykite dirbdami ar prižiūradami įrangą. Žinokite apie operacijas ir personalą savo aplinkoje. Būkite dėmesingi mašinoje rodomoms indikatoriams lemputėms ir (arba) operatoriaus sąsajos ekranams ir mokėkite reaguoti.

Nenaudokite mechanizmų, jei esate pavargęs, emociškai sunerimęs arba apsvaigęs nuo narkotikų ar alkoholio. Žinokite, kur yra PIRMOSIOS PAGALBOS SAUGOS STOTIS. Besisukančios ir judančios dalys yra pavojingos. Laikykite atokiau nuo veikimo srities. Niekada nedėkite jokių pašalinių daiktų į veikimo sritį. Sunkiajai įrangai naudokite tinkamus kėlimo ir gabenimo įtaisus. Kai kurių tipų įranga gali būti ypač sunki. Reikėtų naudoti tinkamą kėlimo įtaisą.

Originalių instrukcijų vertimas

Jūsų „Labelmate Slitter“ yra greitas ir paprastas būdas gaminti daug greičiau didelius mažesnių etikečių kiekius, nes galite spausdinti kelis etikečių ritinius ir supjaustyti juos į atskirus, atskirus etikečių ritinius. Universalus etikečių pjaustytuvas yra „in-line“ sprendimas, kurį galima įdėti į bet kurio etikečių spausdintuvo išvestį kartu su CAT-3-CHUCK pervyniotuvu.

BENDROJI

Svoris: 6,9 kg

Ribota 2 metų garantija, 1 metai maitinimo šaltiniui

PAKUOTĖS TURINYS

Išimkite visas dalis iš transportavimo konteinerio ir patikrinkite turinį.

Vartotojo vadovas (šis dokumentas)

Pjaustymo įrenginys

Siuntimo konteinerį ir pakuotę išsaugokite sandėliavimui ir transportavimui.

SVARBI INFORMACIJA

Šis gaminytis yra etikečių pjaustyklė. Galima tik perpjauti etikečių ritinius sausoje patalpoje.

Dirbdami su peiliais būkite ypač atsargūs.

Pjudami nereguliokite ašmenų.

Mašina turi būti naudojama ant lygaus paviršiaus, jei paviršius nėra lygus, jį reikia pritvirtinti naudojant pagrindo plokštėje esančias skylutes

Aplinkos šviesos darbo zonoje turi būti pakankamai, kad būtų išvengta bet kokios rizikos.

NAUDOKITE ATSARGIAI IR SVEKU PROTU, KAD VENGITE ASMENINIŲ SUŽALOJIMŲ AR DRABUŽIŲ PAŽEIDIMO, kai dirbate su pjovimo peiliukais ARBA APLINK ATSILIEKUS PIELIŲ PAVIRŠIAUS

PRADŽIA

Nustatymas ir naudojimas

1. Padėkite etikečių pjaustyklę taip, kad ji būtų statmena pjaustomų etikečių tinklui. Stebėkite popieriaus kelio etiketę ant pjaustyklės.
2. Būkite atsargūs, kad nesiliestumėte su pjovimo peiliukais, etiketės juostelę padėkite po besisukančiu popieriaus kreiptuvu
3. Sureguliuokite fiksuotų popieriaus kreiptuvų padėtį pagal etiketės tinklo plotį. Varžtus priveržkite tik pirštu.
4. Ištraukite etiketės juostelę ir pritvirtinkite prie etikečių pervyniojimo šerdies.
5. Būkite atsargūs, kad nesiliestumėte su pjovimo peiliais, sureguliuokite ašmenų laikiklių padėtį pagal pageidavimą. Norėdami tai padaryti, atlaisvinkite ašmenų laikiklių nustatymo varžtą ir, jei reikia, išstumkite ašmenų laikiklius.

Pirštu priveržkite nustatymo varžtą, kad išlaikytumėte reguliavimą.

Per daug nepriveržkite.

6. Paleiskite etikečių pervyniotuvą ir spausdintuvą (jei naudojamas). Prireikus sureguliuokite etikečių pervyniotuvo greitį. Daugiau informacijos rasite CAT-3 vartotojo vadove. Kai pjovimo veiksmas pablogėja dėl nuobodžių pjovimo peilių, peilius galima pakeisti.

NORWEGIAN

HOS LABELMATE ER SIKKERHET VÅR FØRSTE PRIORITET. FØLGENDE INFORMASJON GIR RETNINGSLINJER FOR SIKKERHET VED BRUK AV LABELMATE-UTSTYR.

Enhver maskin kan bli farlig for personell når den brukes feil eller vedlikeholdes dårlig. Alle ansatte som betjener og vedlikeholder Labelmate-utstyr, bør være kjent med bruken og bør være grundig opplært og instruert i sikkerhet. De fleste ulykker kan forebygges gjennom sikkerhetsbevissthet.

Alle anstrengelser er gjort for å konstruere sikkerhet i utformingen av Labelmate-utstyr i henhold til standarder angitt av ANSI og andre som gjelder etter behov. Områder med potensiell fare er mekanisk og / eller elektrisk beskyttet. Sikkerhetsmerker og instruksjonsmerker er synlige for operatøren og ligger nær enhver potensiell fare.

TRENING OG INSTRUKSJON

Det er kundens ansvar å sikre at alt personell som forventes å betjene eller vedlikeholde utstyret deltar i opplærings- og instruksjonsøkter og blir trente operatører. Alt personell som betjener, inspiserer, utfører service eller rengjøring av dette utstyret må være opplært i drift og maskinsikkerhet. FØR du bruker dette utstyret, bør du lese bruksanvisningen i håndboken.

GENERELL SIKKERHET

Forsikre deg om at alle strømkilder er slått av når maskinen ikke er i bruk. Dette inkluderer elektrisk kraft. Les håndboken for spesielle bruksanvisninger for hvert utstyr. Labelmate produkthåndbok er inkludert i produktemballasjen og finnes på nettstedet www.labelmate.com. Vet hvordan utstyret fungerer og forstå driftsprosessene. Vet hvordan du stenger utstyret. Forstå utstyrets sikkerhetsetiketter. Bruk passende personlig verneutstyr for jobben som skal utføres (EX: øyevern, hansker, vernesko osv.). Forsikre deg om at ingenting du har på deg kan bli fanget i maskinen. Når du arbeider med eller rundt alt utstyr, må du ikke bruke løse klær, smykker, uhemmet langt hår eller løse bånd, belter, skjerf eller gjenstander som kan komme i fast bevegelse. Hold alle ekstremiteter borte fra bevegelige deler. Forvikling kan føre til død eller alvorlig personskade. For nytt utstyr, sjekk anleggsspenningen med spenningen som er spesifisert på maskinen. Elektriske spesifikasjoner for maskinen din er trykt på maskinens serienummer. Det kreves en riktig jordet elektrisk stikkontakt for sikker drift uavhengig av spenningskrav.

Bruk bare utstyret til det tiltenkte formålet. Hold driftssonen fri for hindringer som kan føre til at en person snubler eller faller mot en betjeningsmaskin. Hold fingre, hender eller deler av kroppen ut av maskinen og borte fra bevegelige deler når maskinen er opererer.

Enhver maskin med bevegelige deler og / eller elektriske komponenter kan være potensielt farlig uansett hvor mange sikkerhetsfunksjoner den inneholder. Vær våken og tenk klart når du betjener eller vedlikeholder utstyret. Vær oppmerksom på operasjoner og personell i omgivelsene dine. Vær oppmerksom på indikatorlamper og / eller brukergrensesnittskjermbilder som vises på maskinen og vet hvordan du skal reagere.

Ikke bruk maskiner hvis du er trøtt, følelsesmessig eller under påvirkning av narkotika eller alkohol. Vet hvor FØRSTEHJELPSSIKKERHETSSTASJONEN er lokalisert. Roterende og bevegelige deler er farlige. Hold deg unna operasjonsområdet. Sett aldri fremmedlegemer i operasjonsområdet. Bruk riktig løfte- og transportutstyr for tungt utstyr. Noen typer utstyr kan være ekstremt tunge. En passende løfteinnretning skal brukes.

Øversettelse av originale instruksjoner

Din Labelmate Slitter er en rask og enkel måte å produsere mye raskere store mengder mindre etiketter på, da du kan skrive ut flere etikettruller på tvers og deretter skjære dem i separate, individuelle etikettruller. Universal Label Slitter er en "in-line"-løsning som kan plasseres ved utgangen av en hvilken som helst etikettskriver når den kombineres med en CAT-3-CHUCK oppruller.

GENERELL

Vekt: 6,9 kg

Begrenset garanti på 2 år, 1 år på strømforsyningen

PAKKEINNHOLD

Fjern alle deler fra forsendelsesbeholderen og kontroller innholdet.

Brukerhåndbok (dette dokumentet)

Slitterenhet

Ta vare på forsendelsesbeholderen og emballasjen for lagring og transport.

VIKTIG INFORMASJON

Dette produktet er en etikettskjærer. Det er kun for å kutte etikettruller i et innendørs, tørt miljø.

Vær ekstremt forsiktig når du manipulerer knivene.

Ikke juster knivene mens du skjærer.

Maskinen skal brukes på en flat overflate, hvis overflaten ikke er flat, skal den festes ved hjelp av hullene i bunnplaten. Omgivelseslyset i arbeidsområdet må være tilstrekkelig for å unngå risiko.

BRUK FORSIKTIG OG sunn fornuft for å UNNGÅ PERSONSKADE ELLER SKADE PÅ KLÆR NÅR DU ARBEID MED KJÆREKNIV ELLER RUNDT EKSPONTE BLADOVERFLATER

STARTER

Oppsett og bruk

1. Plasser etikettskjæreren slik at den er vinkelrett på banen av etiketter som skal kuttes. Se papirbaneetiketten på Slitteren.
2. Pass på å unngå kontakt med skjærebladene, før etikettbanen under den roterende papirføreren
3. Juster posisjonen til faste papirførere til bredden på etikettbanen. Stram skruene med fingrene.
4. Trekk etikettbanen gjennom og fest den til etikettopprullingskjernen på Label Rewinder.
5. Pass på å unngå kontakt med skjærebladene, juster posisjonen til bladholderne etter ønske. For å gjøre dette, løsne settskruen til bladholderne og skyv bladholderne inn eller ut etter behov. Stram stilleskruen med fingrene for å holde justeringen. Ikke stram for mye.

6. Start Label Rewinder og skriveren (hvis brukt). Juster hastigheten på Label Rewinder etter behov. Se brukerhåndboken for CAT-3 for detaljer.

Når slissevirkningen blir svekket på grunn av sløve skjæreblader, kan bladene skiftes ut.

POLISH

W FIRMIE LABELMATE BEZPIECZEŃSTWO JEST NASZYM NAJWYŻSZYM PRIORYTETEM. PONIŻSZE INFORMACJE ZAWIERAJĄ WYTYCZNE DOTYCZĄCE BEZPIECZEŃSTWA PODCZAS KORZYSTANIA Z URZĄDZEŃ LABELMATE.

Każda maszyna może stać się niebezpieczna dla personelu, gdy jest niewłaściwie obsługiwana lub źle konserwowana.

Wszyscy pracownicy obsługujący i konserwujący sprzęt Labelmate powinni być zaznajomieni z jego obsługą oraz powinni zostać dokładnie przeszkoleni i poinstruowani w zakresie bezpieczeństwa.

Większości wypadków można zapobiec dzięki świadomości bezpieczeństwa.

Dołożono wszelkich starań, aby zapewnić bezpieczeństwo podczas projektowania sprzętu Labelmate zgodnie z normami określonymi przez ANSI i inne, które mają zastosowanie w razie potrzeby. Obszary potencjalnego zagrożenia są chronione mechanicznie i / lub elektrycznie. Etykiety ostrzegawcze i naklejki instruktażowe są widoczne dla operatora i umieszczone w pobliżu potencjalnego zagrożenia.

SKOLENIE I INSTRUKCJA

Obowiązkiem klienta jest zapewnienie, aby cały personel, od którego oczekuje się obsługi lub konserwacji sprzętu, uczestniczył w sesjach szkoleniowych i instruktażowych oraz stał się przeszkolonymi operatorami. Cały personel obsługujący, kontrolujący, serwisujący lub czyszczący ten sprzęt musi być odpowiednio przeszkolony w zakresie obsługi i bezpieczeństwa maszyny. PRZED uruchomieniem tego sprzętu przeczytaj instrukcję obsługi w instrukcji.

OGÓLNE BEZPIECZEŃSTWO

Upewnij się, że wszystkie źródła zasilania są wyłączone, gdy maszyna nie jest używana. Obejmuje to energię elektryczną. Przeczytaj instrukcję, aby uzyskać specjalne instrukcje operacyjne dla każdego elementu wyposażenia. Podręcznik produktu Labelmate znajduje się w opakowaniu produktu i można go znaleźć na stronie internetowej www.labelmate.com. Dowiedz się, jak działa sprzęt i zrozum procesy operacyjne. Dowiedz się, jak wyłączyć sprzęt.

Zapoznaj się z etykietami bezpieczeństwa sprzętu. Nosić odpowiedni sprzęt ochrony osobistej do wykonywanej pracy (np. Ochrona oczu, rękawice, obuwie ochronne itp.). Upewnij się, że nic, co nosisz, nie może dostać się do maszyny. Podczas pracy z całym sprzętem lub wokół niego unikaj noszenia luźnej odzieży, biżuterii, niezwiązanych długich włosów lub luźnych krawatów, pasków, szalików lub przedmiotów, które mogą zostać pochwycone przez ruchome części. Trzymaj wszystkie kończyny z dala od ruchomych części. Zaplątanie może

spowodować śmierć lub poważne obrażenia. W przypadku nowego sprzętu sprawdź napięcie instalacji z napięciem podanym na maszynie. Specyfikacje elektryczne dla urządzenia jest wydrukowane na etykiecie z numerem seryjnym urządzenia. Wymagane jest odpowiednio uziemione gniazdko elektryczne dla bezpiecznej pracy niezależnie od wymagań dotyczących napięcia. Używaj urządzenia tylko zgodnie z jego przeznaczeniem.

Utrzymuj strefę roboczą wolną od przeszkód, które mogłyby spowodować potknięcie się lub upadek osoby w kierunku pracującej maszyny. Trzymaj palce, dłonie lub inne części ciała z dala od maszyny i ruchomych części, gdy maszyna jest operacyjny. Każda maszyna z ruchomymi częściami i / lub komponentami elektrycznymi może być potencjalnie niebezpieczna bez względu na to, ile zawiera funkcji bezpieczeństwa. Zachowaj czujność i myśl jasno podczas obsługi lub serwisowania sprzętu. Bądź świadomy operacji i personelu w swoim otoczeniu. Zwracaj uwagę na kontrolki i / lub ekrany interfejsu operatora wyświetlane na maszynie i wiedz, jak reagować.

Nie obsługuj maszyn, jeśli jesteś zmęczony, zestresowany emocjonalnie lub pod wpływem narkotyków lub alkoholu. Dowiedz się, gdzie znajduje się STACJA BEZPIECZEŃSTWA PIERWSZEJ POMOCY. Obracające się i ruchome części są niebezpieczne. Trzymaj się z dala od obszaru roboczego. Nigdy nie wkładaj żadnych obcych przedmiotów w obszar roboczy. Używać odpowiednich urządzeń do podnoszenia i transportu ciężkiego sprzętu. Niektóre rodzaje sprzętu mogą być bardzo ciężkie. Należy użyć odpowiedniego urządzenia podnoszącego.

Tłumaczenie oryginalnych instrukcji

Urządzenie Labelmate Slitter to szybki i łatwy sposób na znacznie szybsze wytwarzanie dużych ilości mniejszych etykiet, ponieważ można drukować wiele rolek etykiet, a następnie ciąć je na osobne, pojedyncze rolki etykiet. Uniwersalna krajarka etykiet to rozwiązanie „w linii”, które można umieścić na wyjściu dowolnej drukarki etykiet w połączeniu z przewijarką CAT-3-CHUCK.

OGÓLNY

Waga: 6,9 kg

Ograniczona gwarancja 2 lata, 1 rok na zasilacz

ZAWARTOŚĆ PACZKI

Wyjmij wszystkie części z pojemnika transportowego i sprawdź zawartość.

Instrukcja obsługi (ten dokument)

Jednostka krajarki

Zachowaj pojemnik transportowy i opakowanie do przechowywania i transportu.

WAŻNA INFORMACJA

Ten produkt to krajarka do etykiet. Służy wyłącznie do cięcia rolek etykiet w suchym pomieszczeniu.

Podczas manipulowania ostrzami należy zachować szczególną ostrożność.

Nie regulować ostrzy podczas cięcia.

Maszynę należy użytkować na płaskiej powierzchni, jeżeli powierzchnia nie jest płaska należy ją zamocować za pomocą otworów w płycie podstawy

Oświetlenie otoczenia obszaru roboczego musi być wystarczające, aby uniknąć wszelkiego ryzyka.

**ZACHOWAJ OSTROŻNOŚĆ I ZDROWY ROZSADEK,
ABY UNIKNĄĆ OBRAŻEŃ LUB USZKODZENIA ODZIEŻY
PODCZAS PRACY Z OSTRZAMI TNĄCYMI LUB WOKÓŁ
ODKRYTYCH POWIERZCHNI OSTRZY**

PIERWSZE KROKI

Konfiguracja i użytkowanie

1. Umieść obcinarkę etykiet tak, aby była ustawiona prostopadle do wstęgi etykiet, które mają zostać przecięte. Zwróć uwagę na etykietę ścieżki papieru na krajarce.
2. Uważając, aby uniknąć kontaktu z ostrzami tnącymi, wsuń wstęgę etykiet pod obrotową prowadnicę papieru
3. Dostosuj położenie stałych prowadnic papieru do szerokości wstęgi etykiet. Śruby dokręcaj tylko palcami.
4. Przeciągnij wstęgę etykiet i przymocuj ją do rdzenia przewijania etykiet w nawijarce etykiet.
5. Uważając, aby uniknąć kontaktu z ostrzami tnącymi, wyreguluj położenie uchwytów ostrzy zgodnie z potrzebami. Aby to zrobić, poluzuj śrubę ustalającą uchwytów ostrzy i wsuń lub wysuń uchwyty ostrzy w razie potrzeby. Dokręć

śrubę ustalającą palcem, aby zatrzymać regulację. Nie dokręcać zbyt mocno.

6. Uruchom nawijak etykiet i drukarkę (jeśli jest używana). Dostosuj prędkość przewijarki etykiet zgodnie z wymaganiami. Szczegółowe informacje znajdują się w Instrukcji obsługi CAT-3.

Gdy czynność cięcia zostanie osłabiona z powodu tępych ostrzy tnących, ostrza można wymienić.

PORTUGUESE

NA LABELMATE, A SEGURANÇA É A PRIORIDADE NÚMERO UM. AS INFORMAÇÕES SEGUINTE FORNECEM DIRETRIZES DE SEGURANÇA PARA USAR O EQUIPAMENTO LABELMATE.

Qualquer peça da máquina pode tornar-se perigosa para o pessoal quando operada ou mantida incorretamente. Todos os funcionários que operam e fazem a manutenção do equipamento Labelmate devem estar familiarizados com sua operação e devem ser totalmente treinados e instruídos sobre segurança. A maioria dos acidentes pode ser evitada por meio da conscientização sobre a segurança. Todo esforço foi feito para garantir a segurança no projeto do equipamento Labelmate de acordo com os padrões estabelecidos pela ANSI e outros que se apliquem conforme necessário. As áreas de perigo potencial são protegidas mecânica e/ou eletricamente. Etiquetas de segurança e decalques de instruções são visíveis para o operador e localizados junto de qualquer perigo potencial.

TREINAMENTO E INSTRUÇÃO

É responsabilidade do cliente garantir que todo o pessoal que deverá operar ou manter o equipamento participe das sessões de treino e formação e se tornem operadores treinados. Todo o pessoal que opera, inspeciona, faz a manutenção ou limpeza deste equipamento deve ser devidamente treinado na operação e segurança da máquina. ANTES de operar este equipamento, leia as instruções de operação no manual.

SEGURANÇA GERAL

Certifique-se de que todas as fontes de alimentação estejam desligadas quando a máquina não estiver em uso. Isso inclui energia elétrica. Leia o manual para obter quaisquer instruções operacionais especiais para cada peça do equipamento. O manual do produto Labelmate está incluído na embalagem do produto e pode ser encontrado no site www.labelmate.com Conheça o funcionamento do equipamento e compreenda os processos operacionais.

Saiba como desligar o equipamento. Entenda as etiquetas de segurança do equipamento

Use o equipamento de proteção individual adequado para o trabalho a ser executado (ex: proteção para os olhos, luvas, calçado de segurança, etc.). Certifique-se de que não usa nenhuma peça de vestuário que possa ficar presa no equipamento. Ao trabalhar nos equipamentos ou próximo deles, evite usar roupas largas, joias, cabelos longos e desgrenhados ou quaisquer gravatas, cintos, lenços ou artigos que possam ficar presos nas partes móveis. Mantenha todas as extremidades longe das peças móveis. O emaranhamento pode causar morte ou ferimentos graves.

Para novos equipamentos, verifique a tensão da rede eléctrica com a tensão especificada na máquina. Especificações elétricas para sua máquina estão impressas na etiqueta do número de série da máquina. É necessário uma tomada elétrica devidamente ligada ao circuito de terra para uma operação segura, independentemente dos requisitos de tensão. Use o equipamento apenas para o fim a que se destina.

Mantenha a zona de trabalho livre de obstáculos que possam fazer uma pessoa tropeçar ou cair na direção de uma máquina em operação. Mantenha os dedos, mãos ou qualquer parte do corpo fora da máquina e longe de peças móveis quando a máquina estiver em funcionamento. Qualquer máquina com peças móveis e/ou componentes elétricos pode ser potencialmente perigosa, independentemente dos recursos de segurança que ela tenha. Fique alerta e pense com clareza durante a operação ou manutenção do equipamento. Esteja ciente das operações e do pessoal ao seu redor. Fique atento às luzes indicadoras e/ou telas da interface do operador exibidas na máquina e saiba como responder.

Não opere máquinas se estiver cansado, emocionalmente perturbado ou sob a influência de drogas ou álcool. Saiba onde fica a POSTO DE PRIMEIROS SOCORROS. As peças giratórias e móveis são perigosas. Mantenha-se afastado da área de operação. Nunca coloque nenhum objeto estranho na área de operação. Use dispositivos de elevação e transporte adequados para equipamentos pesados. Alguns tipos de equipamento podem ser extremamente pesados. Um dispositivo de elevação apropriado deve ser usado.

Tradução das instruções originais

Seu Labelmate Slitter é uma maneira rápida e fácil de produzir grandes quantidades muito mais rapidamente de etiquetas menores, pois você pode imprimir vários rolos de etiquetas e, em seguida, cortá-los em rolos de etiquetas individuais e separados. O Universal Label Slitter é uma solução "em linha" que pode ser colocada na saída de qualquer impressora de etiquetas quando combinada com um rebobinador CAT-3-CHUCK.

EM GERAL

Peso: 6,9 KG

Garantia limitada de 2 anos, 1 ano na fonte de alimentação

CONTEÚDO DO PACOTE

Remova todas as peças da embalagem de transporte e verifique o conteúdo.

Manual do usuário (este documento)

Unidade de corte

Guarde o contêiner de transporte e a embalagem para armazenamento e transporte.

INFORMAÇÃO IMPORTANTE

Este produto é um cortador de etiquetas. É apenas para cortar rolos de etiquetas em um ambiente interno e seco.

Tenha muito cuidado ao manipular as lâminas.

Não ajuste as lâminas durante o corte.

A máquina deve ser usada em uma superfície plana, se a superfície não for plana, deve ser fixada usando os orifícios da placa de base

A luz ambiente da área de trabalho deve ser suficiente para evitar qualquer risco.

TENHA CUIDADO E BOM SENSO PARA EVITAR LESÕES PESSOAIS OU DANOS À ROUPA AO TRABALHAR COM LÂMINAS DE CORTE OU AO REDOR DE SUPERFÍCIES EXPOSTAS DAS LÂMINAS

COMEÇANDO

Configurar e usar

1. Coloque o cortador de etiquetas de modo que fique perpendicular à teia de etiquetas a ser cortada. Observe a etiqueta do trajeto do papel no cortador.
2. Tomando cuidado para evitar o contato com as lâminas de corte, alimente a bobina de etiquetas sob a guia rotativa de papel
3. Ajuste a posição das guias de papel fixas para a largura da sua bobina de etiquetas. Aperte os parafusos apenas com os dedos.
4. Puxe o rolo de etiquetas e fixe-o no núcleo de rebobinamento de etiquetas no rebobinador de etiquetas.
5. Tomando cuidado para evitar o contato com as lâminas de corte, ajuste a posição dos porta-lâminas conforme

desejado. Para fazer isso, solte o parafuso de fixação dos suportes de lâmina e deslize os suportes de lâmina para dentro ou para fora conforme necessário. Aperte com os dedos o parafuso de fixação para manter o ajuste. Não apertar demais.

6. Inicie o rebobinador de etiquetas e a impressora (se usada). Ajuste a velocidade do rebobinador de etiquetas conforme necessário. Consulte o Manual do usuário CAT-3 para obter detalhes.

Quando a ação de corte fica prejudicada por causa de lâminas de corte cegas, as lâminas podem ser substituídas.

LA LABELMATE, SIGURANȚA ESTE PRIORITATEA NOASTRĂ NUMĂRUL UNU. URMĂTOARELE INFORMAȚII OFERĂ INSTRUCȚIUNI DE SIGURANȚĂ ATUNCI CÂND SE UTILIZEAZĂ ECHIPAMENTE ETICHETATE.

Orice piesă de utilaj poate deveni periculoasă pentru personal atunci când este acționată necorespunzător sau nu este bine întreținută.

Toți angajații care operează și întrețin echipamentele Labelmate ar trebui să fie familiarizați cu funcționarea acestuia și ar trebui să fie bine pregătiți și instruiți cu privire la siguranță.

Majoritatea accidentelor pot fi prevenite prin conștientizarea siguranței.

S-au depus toate eforturile pentru a proiecta siguranța în proiectarea echipamentelor Labelmate conform standardelor stabilite de ANSI și altele care se aplică după cum este necesar. Zonele cu potențial de pericol sunt protejate mecanic și / sau electric. Etichetele de siguranță și etichetele de instrucțiune sunt vizibile pentru operator și sunt situate în apropierea oricăror pericole potențiale.

FORMARE ȘI INSTRUCȚIUNI

Este responsabilitatea clientului să se asigure că tot personalul care va fi de așteptat să opereze sau să întrețină echipamentul participă la sesiuni de instruire și instruire și să devină operatori instruiți. Tot personalul care operează, verifică, întreține sau curăță acest echipament trebuie să fie instruit corespunzător în ceea ce privește funcționarea și siguranța mașinii. Înainte de a utiliza acest echipament, citiți instrucțiunile de utilizare din manual.

SIGURANȚĂ GENERALĂ

Asigurați-vă că toate sursele de alimentare sunt oprite atunci când aparatul nu este utilizat. Aceasta include puterea electrică.

Citiți manualul pentru orice instrucțiuni operaționale speciale pentru fiecare echipament. Manualul produsului Labelmate este inclus în ambalajul produsului și poate fi găsit pe site-ul www.labelmate.com Aflați cum funcționează echipamentul și înțelegeți procesele de operare Știți cum să opriți echipamentul. Înțelegeți etichetele de siguranță ale echipamentelor Purtați echipamentul individual de protecție adecvat pentru locul de muncă care trebuie îndeplinit (EX: protecție a ochilor, mănuși, pantofi de protecție etc.). Asigurați-vă că nimic din ceea ce purtați nu poate fi prins în utilaje. Atunci când lucrați la sau în jurul tuturor echipamentelor, evitați să purtați haine largi, bijuterii, păr lung neîngrădit sau cravate, curele, eșarfe sau articole libere care pot fi prinse în părțile mobile. Păstrați toate extremitățile departe de piesele în mișcare. Încurcătura poate provoca moartea sau răni grave.

Pentru echipamente noi, verificați tensiunea instalației cu tensiunea specificată pe mașină. Specificații electrice pentru

aparatură dvs. este tipărit pe eticheta numărului de serie al aparatului. Este necesară o priză electrică împământată corespunzător

pentru funcționare sigură indiferent de cerințele de tensiune. Utilizați echipamentul numai pentru scopul propus.

Păstrați zona de operare liberă de obstacole care ar putea determina o persoană să se împiedice sau să cadă spre o mașină de operare.

Păstrați degetele, mâinile sau orice parte a corpului afară din mașină și departe de piesele în mișcare atunci când mașina este operare. Orice mașină cu piese în mișcare și / sau componente electrice poate fi potențial periculoasă, indiferent de câte elemente de siguranță conține.

Rămâneți atent și gândiți-vă clar în timp ce operați sau întrețineți echipamentul. Fiți conștienți de operațiuni și personal din împrejurimile dumneavoastră. Fiți atent la luminile indicatoare și / sau la ecranele interfeței operatorului afișate pe aparat și știți cum să răspundeți. Nu folosiți utilaje dacă sunteți obosit, stresat emoțional sau sub influența drogurilor sau a alcoolului.

Aflați unde se află stația de siguranță pentru prim ajutor. Piesele rotative și mobile sunt periculoase. Păstrați-vă departe de zona de operare. Nu puneți niciodată obiect străin în zona de operare. Utilizați dispozitive de ridicare și transport adecvate pentru echipamente grele. Unele tipuri de echipamente pot fi extrem de grele. Trebuie utilizat un dispozitiv de ridicare adecvat.

Traducerea instrucțiunilor originale

Labelmate Slitter este o modalitate rapidă și ușoară de a produce cantități mari de etichete mai mici, deoarece puteți imprima rulouri de etichete multiple și apoi le puteți tăia în role de etichete separate, individuale. Universal Label Slitter este o soluție „in-line” care poate fi plasată la ieșirea oricărei imprimante de etichete atunci când este combinată cu o rebobinatoare CAT-3-CHUCK.

GENERAL

Greutate: 6,9 KG

Garanție limitată de 2 ani, 1 an pentru sursa de alimentare

CONȚINUTUL PACHETULUI

Scoateți toate piesele din containerul de transport și verificați conținutul.

Manual de utilizare (acest document)

Unitate de tăiere

Păstrați containerul de transport și ambalajul pentru depozitare și transport.

INFORMAȚII IMPORTANTE

Acest produs este un tăietor de etichete. Este doar pentru tăierea rolor de etichete într-un mediu interior uscat.

Fiți extrem de precauți când manipulați lamele.

Nu reglați lamele în timp ce tăiați.

Mașina trebuie utilizată pe o suprafață plană, dacă suprafața nu este plană, trebuie fixată folosind găurile din placa de bază

Lumina ambientală a zonei de lucru trebuie să fie suficientă pentru a evita orice risc.

UTILIZAȚI ATENȚIE ȘI BUNUL SIMT PENTRU A EVITA RĂNIREA PERSONALĂ SAU DETERMINAREA HARMĂÎNĂȚIEI CÂND LUCRAȚI CU LAME DE TĂIET SAU ÎN JURUL SUPRAFEȚELOR EXPUSE ALE LAMELOR.

NOȚIUNI DE BAZĂ

Configurare și utilizare

1. Așezați dispozitivul de tăiat etichete astfel încât să fie perpendicular pe banda de etichete de tăiat. Observați eticheta traseului hârtiei de pe dispozitivul de tăiat.
2. Având grijă să evitați contactul cu lamele de tăiere, alimentați banda de etichete sub ghidajul rotativ pentru hârtie
3. Ajustați poziția ghidajelor fixe pentru hârtie la lățimea benzii de etichete. Strângeți șuruburile doar cu degetul.
4. Trageți banda de etichete și fixați-o pe miezul de rebobinare a etichetei de pe dispozitivul de bobinare de etichete.
5. Având grijă să evitați contactul cu lamele de tăiere, reglați poziția suporturilor pentru lame după cum doriți. Pentru a face acest lucru, slăbiți șurubul de fixare al suporturilor pentru lame și glisați suporturile pentru lame înăuntru sau în afară, după cum este necesar. Strângeți cu degetul șurubul

de fixare pentru a menține reglarea. Nu strângeți prea mult.
6. Porniți Rebobinatorul de etichete și imprimanta (dacă este utilizată). Reglați viteza rebobinatorului de etichete după cum este necesar. Consultați manualul utilizatorului CAT-3 pentru detalii.

Când acțiunea de tăiere este afectată din cauza Lamelor de tăiere tocite, Lamele pot fi înlocuite.

БЕЗОПАСНОСТЬ – ЭТО ПРИОРИТЕТ НОМЕР ОДИН ДЛЯ КОМПАНИИ LABEL-MATE. НИЖЕИЗЛОЖЕННАЯ ИНФОРМАЦИЯ СОДЕРЖИТ РЕКОМЕНДАЦИИ ПО БЕЗОПАСНОСТИ ПРИ ИСПОЛЬЗОВАНИИ ОБОРУДОВАНИЯ LABELMATE.

Любая часть оборудования Labelmate может стать опасной для персонала при неправильной эксплуатации или плохом обслуживании. Все сотрудники, эксплуатирующие и обслуживающие оборудование Labelmate, должны быть хорошо знакомы с его работой, а также должны быть тщательно обучены и проинструктированы по технике безопасности. Большинство аварий можно предотвратить, если вовремя позаботиться о безопасности. При проектировании оборудования Labelmate были приложены все усилия для обеспечения безопасности в соответствии со стандартами, установленными Американским национальным институтом стандартов (ANSI) и/или другими, которые могут применяться по мере необходимости. Зоны потенциальной опасности защищены механически и / или электрически. Предупреждающие таблички и наклейки с инструкциями видны оператору и расположены рядом с местом несущим любую потенциальную опасность.

ОБУЧЕНИЕ И ИНСТРУКЦИЯ

Заказчик несет ответственность за то, чтобы весь персонал, который будет эксплуатировать или обслуживать оборудование, прошел курсы обучения и инструктажа и является обученным персоналом. Все работники Заказчика, работающие, обслуживающие или чистящие это оборудование, должны быть надлежащим образом обучены работе и технике безопасности. ПЕРЕД использованием этого оборудования прочтите инструкции по эксплуатации в прилагаемых руководствах.

ОБЩАЯ БЕЗОПАСНОСТЬ

Убедитесь, что все источники питания отключены, когда машина не используется. Прочтите руководство, чтобы узнать об особых инструкциях по эксплуатации для каждой единицы оборудования. Руководства по продукции Labelmate включено в комплект поставки изделия и может быть найдено на веб-сайте www.labelmate.com. Эксплуатационный персонал должен знать, как работает оборудование, и понимать рабочие процессы. Операторы обязаны знать, как выключить оборудование. Понимать знаки предупреждающие об опасности представляемой оборудованим. Используйте соответствующие средства индивидуальной защиты для выполняемой работы (например, средства защиты глаз, перчатки, защитную обувь и т.д.). Убедитесь, что ничего, что вы носите, не может попасть в механизмы (например, галстуки, платки и т.п.) При работе со всем оборудованием или рядом

с ним избегайте ношения свободной одежды, ювелирных украшений, распущенных длинных волос или галстуков, ремней, шарфов или предметов, которые могут быть захвачены движущимися частями оборудования. Не приближайте конечности к движущимся частям. Попадание частей тела или одежды в движущиеся узлы оборудования может привести к смерти или серьезной травме оператора. Для нового оборудования проверьте соответствие напряжению источника питания с напряжением, указанным на машине. Электрические характеристики для Вашего оборудования указаны на бирке с серийным номером. Для безопасной работы оборудования необходимо использовать правильно заземленные электрические розетки независимо от требований к напряжению электропитания. Используйте оборудование только по прямому назначению.

Следите за тем, чтобы в рабочей зоне не было препятствий, которые могут служить препятствием для персонала и привести к падению людей на работающее оборудование. Не приближайте пальцы, руки или другие части тела к машине и к ее движущимся частям, когда машина работает. Любая машина с движущимися частями и / или электрическими компонентами может быть потенциально опасной, независимо от того, сколько функций безопасности она содержит. Будьте бдительны и ясно мыслите во время эксплуатации или обслуживания оборудования. Следите за действиями окружающего персонала. Будьте внимательны к световым индикаторам и / или экранам интерфейса оператора, отображаемым на машине, и знайте, как на них реагировать. Не работайте с механизмами, если вы устали, эмоционально расстроены или находитесь под действием наркотиков или алкоголя. Знайте, где находится пункт медицинской помощи или аптечка. Вращающиеся и движущиеся части опасны. Держитесь подальше от рабочей зоны. Никогда не помещайте посторонние предметы в рабочую зону. Используйте подходящие подъемно-транспортные устройства для тяжелого оборудования. Некоторые типы оборудования могут быть очень тяжелыми, следует использовать соответствующее подъемное оборудование.

Перевод оригинальной инструкции

Ваш Labelmate Slitter — это быстрый и простой способ намного быстрее производить большое количество этикеток меньшего размера, поскольку вы можете печатать несколько рулонов этикеток, а затем нарезать их на отдельные рулоны этикеток. Универсальный резак для этикеток — это «линейное» решение, которое можно разместить на выходе любого принтера для этикеток в сочетании с перемотчиком CAT-3-CHUCK.

ОБЩИЙ

Вес: 6,9 кг

Ограниченная гарантия 2 года, 1 год на блок питания

СОДЕРЖИМОЕ ПАКЕТА

Извлеките все детали из транспортировочного контейнера и проверьте содержимое.
Руководство пользователя (данный документ)
Блок продольной резки
Сохраните транспортную тару и упаковку для хранения и транспортировки.

ВАЖНАЯ ИНФОРМАЦИЯ

Этот продукт представляет собой машину для резки этикеток. Он предназначен только для резки рулонов этикеток в сухом помещении.

Будьте предельно осторожны при обращении с лезвиями.

Не регулируйте лезвия во время резки.

Машина должна использоваться на плоской поверхности, если поверхность неровная, ее необходимо закрепить с помощью отверстий в опорной плите.

Окружающее освещение рабочей зоны должно быть достаточным, чтобы избежать любого риска.

БУДЬТЕ ОСТОРОЖНЫ И ЗДРАВЫМ СМЫСЛОМ, ЧТОБЫ ИЗБЕЖАТЬ ТРАВМ ИЛИ ПОВРЕЖДЕНИЯ ОДЕЖДЫ ПРИ РАБОТЕ С РЕЖУЩИМИ ЛЕЗВИЯМИ ИЛИ ВОКРУГ ОТКРЫТЫХ ПОВЕРХНОСТЕЙ ЛЕЗВИЙ

НАЧИНАЯ

Настройка и использование

1. Разместите резак для этикеток перпендикулярно ленте этикеток, которые нужно разрезать. Обратите внимание на этикетку тракта прохождения бумаги на резцережке.
2. Соблюдая осторожность, чтобы избежать контакта с режущими лезвиями, протяните ленту с этикетками под вращающейся направляющей для бумаги.
3. Отрегулируйте положение фиксированных направляющих бумаги по ширине ленты с этикетками.

Затяните винты только рукой.

4. Протяните полотно этикеток и прикрепите его к стержню перемотки этикеток на устройстве перемотки этикеток.

5. Соблюдая осторожность, чтобы избежать контакта с режущими лезвиями, отрегулируйте положение держателей лезвий по желанию. Для этого ослабьте установочный винт держателей лезвий и при необходимости сдвиньте держатели лезвий внутрь или наружу. Вручную затяните установочный винт, чтобы зафиксировать регулировку. Не затягивайте слишком сильно.

6. Запустите устройство перемотки этикеток и принтер (если он используется). При необходимости отрегулируйте скорость перемотки этикеток. Подробнее см. в руководстве пользователя CAT-3. Когда режущее действие ухудшается из-за тупых режущих лезвий, лезвия можно заменить.

БЕЗБЕДНОСТ НАМ ЈЕ НА ПРВОМ МЕСТУ. СЛЕДЕЋЕ ИНФОРМАЦИЈЕ ПРУЖАЈУ СМЕРНИЦЕ ЗА БЕЗБЕДНОСТ ПРИЛИКОМ УПОТРЕБЕ ОПРЕМЕ СА ЕТИКЕТОМ.

Било који комад машина може постати опасан за особље ако се неправилно рукује или се лоше одржава.

Сви запослени који раде и одржавају Лабелмате опрему треба да буду упознати са њеним радом и треба да буду темељно обучени и упућени у безбедност.

Већина незгода се може спречити кроз свест о безбедности.

Уложени су сви напори у инжењерску сигурност дизајна опреме Лабелмате према стандардима утврђеним од стране АНСИ и других који се примењују по потреби. Подручја потенцијалне опасности су механички и / или електрично заштићена. Сигурносне налепнице и налепнице са упутствима су видљиве руковаоцу и налазе се у близини било које потенцијалне опасности.

ОБУКА И УПУТСТВО

Одговорност купца је да осигура да сво особље од којег се очекује да рукује или одржава опрему учествује у обукама и обукама и постане обучени оператер. Сво особље које рукује, прегледава, сервисира или чисти ову опрему мора бити правилно обучено за рад и сигурност машине. ПРЕ коришћења ове опреме прочитајте упутства за употребу у упутству.

ОПШТА БЕЗБЕДНОСТ

Обавезно искључите све изворе напајања када машина није у употреби. То укључује електричну снагу.

Прочитајте упутства за посебна упутства за употребу сваке опреме. Приручник за производе Лабелмате налази се у паковању производа и може се наћи на веб локацији www.labelmate.com

Знати како опрема функционише и разумети оперативне процесе.

Знати како искључити опрему. Разумевање сигурносних налепница на опреми

Носите одговарајућу личну заштитну опрему за посао који желите да обавите (Нпр.: заштита за очи, рукавице, заштитна обућа итд.). Уверите се да ништа што имате на себи не може да се заглави у машинама.

Када радите на целој опреми или око ње, избегавајте ношење широке одеће, накита, необуздане дуге косе или било каквих опуштених кравата, каишева,

шалова или предмета који се могу ухватити у покретним деловима. Држите све екстремитете даље од покретних делова. Заплетеност може проузроковати смрт или тешке повреде. За нову опрему, проверите напон постројења напоном наведеним на машини. Електричне спецификације за ваш уређај је одштампан на серијској ознаци уређаја. Потребна је правилно уземљена електрична утичница за сигуран рад без обзира на захтеве напона.

Опрему користите само за предвиђену намену. Осигурајте радну зону без препрека које би могле довести до тога да се особа спотакне или падне према управљачкој машини. Држите прсте, руке или било који део тела ван машине и даље од покретних делова када је машина оперативна. Свака машина са покретним деловима и / или електричним компонентама може бити потенцијално опасна без обзира на то колико сигурносних карактеристика садржи. Будите опрезни и размислите јасно док рукујете или сервисирате опрему. Будите свесни операција и особља у вашем окружењу. Будите пажљиви на индикаторске лампиче и / или на екрану интерфејса оператера који су приказани на машини и знајте како да реагујете. Не рукујте машинама ако сте уморни, емоционално узнемирени или сте под утицајем дроге или алкохола. Знајте где се налази СИГУРНОСНА СТАНИЦА ПРВЕ ПОМОЋИ. Ротирајући и покретни делови су опасни. Држите се подаље од оперативног подручја. Никада не стављајте стране предмете у подручје рада.

Користите одговарајуће уређаје за подизање и транспорт тешке опреме. Неке врсте опреме могу бити изузетно тешке. Треба користити одговарајући уређај за подизање.

Превод оригиналних упутстава

Ваш Лабелмате Слиттер је брз и лак начин да се произведе много брже велике количине мањих налепница јер можете да штампате више ролни са етикетама, а затим их исечете у засебне, појединачне ролне са етикетама. Универзални резач етикета је „ин-лине“ решење које се може поставити на излаз било ког штампача етикета када се комбинује са ЦАТ-3-ЦХУЦК премотачем.

ГЕНЕРАЛ

Тежина: 6,9 кг

Ограничена гаранција од 2 године, 1 година на напајање

САДРЖАЈ ПАКЕТА

Уклоните све делове из контејнера за отпрему и проверите садржај.

Упутство за употребу (овај документ)

Слиттер Унит

Сачувајте транспортни контејнер и паковање за складиштење и транспорт.

ВАЖНА ИНФОРМАЦИЈА

Овај производ је резач етикета. То је само за резање ролни са етикетама у затвореном, сувом окружењу. Будите изузетно опрезни када манипулишете сечивима.

Не подешавајте сечива док сечете.

Машина треба да се користи на равној површини, ако површина није равна, треба је причврстити помоћу рупа на основној плочи

Амбијентално осветљење радног простора мора бити довољно да се избегне сваки ризик.

БУДИТЕ ОПРЕЗ И ЗДРАВ РАЗУМ ДА ИЗБЕГНЕТЕ ЛИЧНЕ ПОВРЕДЕ ИЛИ ОШТЕЋЕЊЕ ОДЈЕЋЕ ПРИЛИКОМ РАДА СА СЕЧИЋИМА ИЛИ ОКО ИЗЛОЖЕНИХ ПОВРШИНА СЕЧИЋА

ПОЧЕТАК

Постављање и употреба

1. Поставите резач за налепнице тако да буде окомит на мрежу налепница које треба прорезати. Обратите пажњу на ознаку путање папира на резачу.
2. Пазите да избегнете контакт са сечивима за сечење, увуците мрежу етикета испод ротирајуће вођице за папир
3. Подесите положај фиксних вођица за папир ширини ваше мреже налепница. Само прстом затегните завртње.
4. Провуците траку за етикете и причврстите је на језгро за премотавање етикета на премотачу етикета.

5. Пазите да избегнете контакт са ножевима за сечење, подесите положај држача сечива по жељи. Да бисте то урадили, олабавите завртањ за подешавање држача сечива и гурните држаче сечива унутра или ван по потреби. Прстом затегните завртањ за подешавање да бисте држали подешавање. Немојте превише затезати.

6. Покрените уређај за премотавање етикета и штампач (ако се користи). Подесите брзину премотача етикета по потреби. За детаље погледајте упутство за употребу ЦАТ-3.

Када се деловање резања наруши због тупих ножева за сечење, сечива се могу заменити.

U LABELMATE JE BEZPEČNOSŤ NAŠOU PRIORITOU ČÍSLO JEDEN. NASLEDUJÚCE INFORMÁCIE POSKYTUJÚ BEZPEČNOSTNÉ POKYNY PRI POUŽÍVANÍ ZARIADENIA ŠTÍTKOM.

Akákoľvek časť strojového zariadenia sa môže stať nebezpečnou pre personál pri nesprávnej obsluhu alebo nesprávnej údržbe.

Všetci zamestnanci obsluhujúci a udržiavajúci zariadenie Labelmate by mali byť oboznámení s jeho obsluhou a mali by byť dôkladne vyškolení a poučení o bezpečnosti.

Väčšine nehôd sa dá predchádzať prostredníctvom povedomia o bezpečnosti.

Vynaložilo sa všetko úsilie na zabezpečenie bezpečnosti pri navrhovaní zariadenia Labelmate podľa noriem stanovených ANSI a ďalšími, ktoré sa podľa potreby uplatňujú. Miesta možného nebezpečenstva sú chránené mechanicky a / alebo elektricky. Bezpečnostné štítky a štítky s pokynmi sú pre obsluhu viditeľné a umiestnené v blízkosti potenciálneho nebezpečenstva.

VÝCVIK A POKYNY

Je zodpovednosťou zákazníka zabezpečiť, aby sa všetok personál, od ktorého sa očakáva, že bude zariadenie obsluhovať alebo udržiavať, zúčastnil na školeniach a školeniach a stal sa vyškoleným operátorom. Všetci pracovníci, ktorí prevádzkujú, kontrolujú, servisujú alebo čistia toto zariadenie, musia byť riadne vyškolení v oblasti prevádzky a bezpečnosti stroja. PRED POUŽÍVANÍM tohto zariadenia si prečítajte návod na použitie v návode.

VŠEOBECNÁ BEZPEČNOSŤ

Keď zariadenie nepoužívate, uistite sa, že sú vypnuté všetky zdroje napájania. Patrí sem elektrická energia. V tomto návode si prečítajte všetky špeciálne prevádzkové pokyny pre každé zariadenie. Príručka k produktu Labelmate je súčasťou balenia produktu a je k dispozícii na webovej stránke www.labelmate.com. Vedieť, ako zariadenie funguje, a pochopiť prevádzkové procesy. Vedieť vypnúť zariadenie. Pochopte bezpečnostné štítky zariadenia. Noste vhodné osobné ochranné pracovné prostriedky pre vykonávanú prácu (EX: ochrana očí, rukavice, bezpečnostná obuv atď.). Zaisťte, aby sa do stroja nemohlo zachytiť nič, čo máte na sebe.

Ak pracujete na alebo okolo všetkého zariadenia, nedávajte na seba voľný odev, šperky, neobmedzené dlhé vlasy alebo akékoľvek voľné kravaty, opasky, šatky alebo predmety, ktoré by sa mohli zachytiť v pohyblivých častiach. Chráňte všetky končatiny od pohyblivých častí. Zapletenie môže spôsobiť smrť alebo ťažké zranenie.

U nového vybavenia skontrolujte napätie zariadenia s napätím uvedeným na stroji. Elektrické špecifikácie pre vaše zariadenie je vytlačené na štítku so sériovým číslom

zariadenia. Vyžaduje sa správne uzemnená elektrická zásuvka pre bezpečnú prevádzku bez ohľadu na požiadavky na napätie.

Používajte zariadenie iba na určený účel. Udržujte operačnú zónu bez prekážok, ktoré by mohli spôsobiť, že osoba zakopne alebo spadne k obsluhujúcemu stroju. Pokiaľ je stroj v prevádzke, držte prsty, ruky alebo akékoľvek časti tela mimo stroja a v dostatočnej vzdialenosti od pohyblivých častí prevádzkovej. Akýkoľvek stroj s pohyblivými časťami a / alebo elektrickými súčasťami môže byť potenciálne nebezpečný bez ohľadu na to, koľko bezpečnostných prvkov obsahuje. Pri prevádzke alebo servise zariadenia buďte v strehu a zreteľne premýšľajte. Uvedomte si prevádzku a personál vo vašom okolí. Dajte pozor na kontrolky alebo na obrazovky rozhrania operátora zobrazené na stroji a vedieť, ako reagovať.

Nepoužívajte stroje, ak ste unavení, emocionálne vyčerpaní alebo pod vplyvom omamných látok alebo alkoholu. Zistite, kde sa nachádza BEZPEČNOSTNÁ STANICA PRVEJ POMOCI. Rotujúce a pohyblivé časti sú nebezpečné. Udržiavajte odstup od operačného priestoru. Do operačného priestoru nikdy nekladajte cudzie predmety. Pre ťažké zariadenia používajte správne zdvíhacie a prepravné zariadenia. Niektoré typy zariadení môžu byť mimoriadne ťažké. Malo by sa použiť vhodné zdvíhacie zariadenie.

Preklad pôvodného návodu

Váš Labelmate Slitter je rýchly a jednoduchý spôsob, ako vyrobiť oveľa rýchlejšie veľké množstvo menších štítkov, pretože môžete vytlačiť viacero kotúčov štítkov a potom ich rozrezať na samostatné, jednotlivé kotúče štítkov. Univerzálny rezač etikiet je „in-line“ riešenie, ktoré možno umiestniť na výstup akejkoľvek tlačiarne etikiet v kombinácii s navíjačom CAT-3-CHUCK.

VŠEOBECNÉ

Hmotnosť: 6,9 kg

Obmedzená záruka 2 roky, 1 rok na napájací zdroj

OBSAH BALENIA

Vyberte všetky diely z prepravného obalu a skontrolujte obsah.

Používateľská príručka (tento dokument)

Slitter Unit

Uschovajte prepravný kontajner a obal na uskladnenie a prepravu.

DÔLEŽITÁ INFORMÁCIA

Tento produkt je orezávač štítkov. Slúži iba na rezanie kotúčov etikiet vo vnútornom, suchom prostredí.

Pri manipulácii s čepeľami buďte mimoriadne opatrní.

Nenastavujte čepele počas rezania.

Stroj je určený na použitie na rovnom povrchu, ak povrch nie je rovný, je potrebné ho upevniť pomocou otvorov v základnej doske

Okolité osvetlenie pracovného priestoru musí byť dostatočné, aby sa predišlo akémukoľvek riziku.

BUĎTE OPATRNÍ A ROZUMNE, ABY STE PRI PRÁCI S REZACIMI NOŽEMI ALEBO V OKOLÍ ODSTAVENÝCH POVRCH NOŽEL VYHNALI ZRANENIE OSOB ALEBO POŠKODENIE ODEVU

ZAČÍNAME

Nastavenie a používanie

1. Umiestnite rezač štítkov tak, aby bol kolmý na pás štítkov, ktoré sa majú rozrezať. Sledujte štítok s dráhou papiera na rezačke.
2. Dávajte pozor, aby ste sa vyhli kontaktu s rezacími čepeľami, a posuňte pás štítkov pod otočnú vodiacu lištu papiera
3. Upravte polohu pevných vodiacich líšt papiera podľa šírky pásu štítkov. Skrutky uťahujte iba prstom.
4. Pretiahnite pás štítkov a pripevnite ho k jadru navíjania štítkov na navíjači štítkov.
5. Dávajte pozor, aby ste sa vyhli kontaktu s reznými nožmi, upravte polohu držiakov nožov podľa potreby. Za týmto účelom uvoľnite nastavovaciu skrutku držiakov čepeľí a podľa potreby zasuňte držiaky čepeľí dovnútra alebo von.

Utiahnite nastavovaciu skrutku prstom, aby ste udržali nastavenie. Neuťahujte príliš.

6. Spustíte navíjač štítkov a tlačiareň (ak sa používa). Podľa potreby upravte rýchlosť navíjača štítkov. Podrobnosti nájdete v používateľskej príručke CAT-3.

Keď sa činnosť rezu zhorší v dôsledku tupých rezacích čepeľí, čepele možno vymeniť.

SLOVENIAN

PRI ZALOŽBI LABEL JE VARNOST NAŠA PRVA NALOGA. NASLEDNJE INFORMACIJE VSEBUJEJO SMERNICE ZA VARNOST PRI UPORABI OPREME ZA NALEPKE.

Vsak kos stroja lahko postane nevaren za osebe, če ga nepravilno upravljate ali ga ne vzdržujete. Vsi zaposleni, ki upravljajo in vzdržujejo opremo Labelmate, morajo biti seznanjeni z njenim delovanjem, temeljito usposobljeni in poučeni o varnosti. Večino nesreč je mogoče preprečiti z ozaveščenjem o varnosti. Po najboljših močeh smo si prizadevali za varnostno zasnovano opremo Labelmate v skladu s standardi, ki so jih postavili ANSI in drugi, ki veljajo po potrebi. Območja potencialne nevarnosti so mehansko in / ali električno zaščitena. Varnostne nalepke in nalepke z navodili so vidne upravljavcu in se nahajajo v bližini morebitne nevarnosti.

USPOSABLJANJE IN NAVODILA

Stranka je odgovorna, da zagotovi, da vse osebe, od katerega se pričakuje, da upravlja ali vzdržuje opremo, sodeluje v izobraževanjih in izobraževanjih ter postane usposobljeni operater. Vse osebe, ki upravlja, pregleduje, servisira ali čisti to opremo, mora biti ustrezno usposobljeno za uporabo in varnost stroja. PRED uporabo te opreme preberite navodila za uporabo v priročniku.

SPLOŠNA VARNOST

Ko naprava ni v uporabi, se prepričajte, da so vsi viri napajanja izklopljeni. To vključuje električno energijo. V navodilih preberite posebna navodila za uporabo posamezne opreme. Priročnik za izdelke Labelmate je vključen v embalažo izdelka in ga najdete na spletni strani www.labelmate.com. Vedeti, kako deluje oprema, in razumeti operativne procese. Vedeti, kako izklopiti opremo. Razumevanje varnostnih nalepk na opremi

Nosite primerno osebno zaščitno opremo za opravljeno delo (Npr. : zaščita za oči, rokavice, zaščitna obutev itd.). Prepričajte se, da se ničesar, kar imate na sebi, ne ujame v stroje. Ko delate na celotni opremi ali okoli nje, se izogibajte nošenju ohlapnih oblačil, nakita, neomejenih dolgih las ali kakršnih koli ohlapnih vezi, pasov, šalov ali izdelkov, ki se lahko ujamejo v gibljive dele. Vse okončine naj bodo stran od premikajočih se delov. Zaplet lahko povzroči smrt ali hude poškodbe. Za novo opremo preverite napetost v napravi z napetostjo, navedeno na stroju. Električne specifikacije za vašo napravo je natisnjena na oznaki s serijsko številko naprave. Potrebno je pravilno ozemljeno električno vtičnico za varno delovanje ne glede na zahteve glede napetosti.

Opremo uporabljajte samo za predvideni namen. V delovnem območju naj ne bo ovir, ki bi lahko povzročile, da

se oseba spotakne ali pade proti delujočemu stroju. Ko je naprava, ne držite prstov, rok ali katerega koli dela telesa stran od stroja in stran od gibljivih delov delujejo. Vsak stroj z gibljivimi deli in / ali električnimi komponentami je lahko potencialno nevaren, ne glede na to, koliko varnostnih elementov vsebuje. Bodite pozorni in premišljeno razmišljajte med upravljanjem ali servisiranjem opreme. Zavedajte se operacij in osebja v vaši okolici. Bodite pozorni na lučke in / ali zaslone uporabniškega vmesnika, ki so prikazani na napravi, in vedite, kako se odzvati. Ne upravljajte s stroji, če ste utrujeni, čustveno prizadeti ali pod vplivom mamil ali alkohola. Vedeti, kje je VARNOSTNA STANICA ZA PRVO POMOČ.

Vrtljivi in gibljivi deli so nevarni. Pazite na območje delovanja. Nikoli ne polagajte tujih predmetov v območje delovanja.

Uporabite ustrezne dvižne in transportne naprave za težko opremo. Nekatere vrste opreme so lahko izredno težke. Uporabiti je treba ustrezno dvižno napravo.

Prevod originalnih navodil

Vaš Labelmate Slitter je hiter in enostaven način za veliko hitrejšo izdelavo velikih količin manjših nalepk, saj lahko natisnete več zvitkov nalepk in jih nato razrežete v ločene, posamezne zvitke nalepk. Universal Label Slitter je "in-line" rešitev, ki jo je mogoče postaviti na izhod katerega koli tiskalnika nalepk, če ga kombinirate s previjalnikom CAT-3-CHUCK.

SPLOŠNO

Teža: 6,9 KG

Omejena garancija 2 leti, 1 leto na napajalnik

VSEBINA PAKETA

Odstranite vse dele iz transportne embalaže in preverite vsebino.

Uporabniški priročnik (ta dokument)

Enota za rezanje

Obdržite transportno embalažo in embalažo za shranjevanje in transport.

POMEMBNA INFORMACIJA

Ta izdelek je rezalnik etiket. Zvitke nalepk je dovolj samo za rezanje v zaprtem, suhem okolju.

Pri rokovanju z rezili bodite izjemno previdni.

Med rezanjem ne nastavljajte rezil.

Stroj je treba uporabljati na ravni površini, če površina ni ravna, jo je treba pritrditi z luknjami v osnovni plošči

Ambientalna svetloba delovnega območja mora biti zadostna, da se prepreči kakršno koli tveganje.

PRI DELU Z REZILNIMI NOŽI ALI OB IZPOSTAVLJENIH POVRŠINAH REZIL BODITE PREVIDNI IN ZDRAVI RAZUM, DA SE IZOGNITE TELESNIM POŠKODBAM ALI POŠKODOVANJU OBLAČIL

ZAČETEK

Postavitev in uporaba

1. Rezalnik nalepk postavite tako, da je pravokoten na mrežo nalepk, ki jih želite razrezati. Upoštevajte oznako poti papirja na rezalniku.
2. Pazite, da se izognete stiku z rezalnimi rezili, podajte trak nalepk pod vrtljivo vodilo za papir
3. Položaj fiksni vodil za papir prilagodite širini traku nalepk. Vijake privijte samo s prsti.
4. Povlecite trak nalepk skozi in ga pritrdite na jedro za navijanje nalepk na navijalniku nalepk.
5. Pazite, da se izognete stiku z rezili, po želji prilagodite položaj držal za rezila. To naredite tako, da sprostite nastavitveni vijak držal za rezila in po potrebi potisnite držala za rezila navznoter ali ven. S prstom privijte nastavitveni vijak, da zadržite nastavitev. Ne zategnite preveč.

6. Zaženite Label Rewinder in tiskalnik (če ga uporabljate).

Po potrebi prilagodite hitrost navijalnika nalepk. Za podrobnosti glejte uporabniški priročnik CAT-3.

Ko je delovanje rezanja oslABLJENO zaradi topih rezil, lahko rezila zamenjate.

SWEDISH

HOS LABELMATE ÄR SÄKERHET VÅR HÖGSTA PRIORITET. FÖLJANDE INFORMATION GER RIKTLINJER FÖR SÄKERHET VID ANVÄNDNING AV ETIKETTUTRUSTNING.

Alla maskiner kan bli farliga för personalen när de används felaktigt eller underhålls dåligt. Alla anställda som använder och underhåller Labelmate-utrustning bör känna till dess användning och bör vara välutbildade och instruerade i säkerhet. De flesta olyckor kan förebyggas genom säkerhetsmedvetenhet.

Alla ansträngningar har gjorts för att konstruera säkerheten i utformningen av Labelmate-utrustning enligt standarder som anges av ANSI och andra som gäller vid behov. Områden med potentiell fara är mekaniskt och / eller elektriskt skyddade. Säkerhetsetiketter och instruktionsdekalering är synliga för operatören och ligger nära eventuella risker.

TRÄNING OCH INSTRUKTION

Det är kundens ansvar att se till att all personal som förväntas använda eller underhålla utrustningen deltar i utbildning och instruktioner och blir utbildad operatör. All personal som arbetar, inspekterar, underhåller eller rengör denna utrustning måste vara ordentligt utbildad i drift och maskinsäkerhet. INNAN du använder utrustningen, läs bruksanvisningen i handboken.

ALLMÄN SÄKERHET

Se till att alla strömkällor är avstängda när maskinen inte används. Detta inkluderar elkraft. Läs manualen för eventuella speciella driftsinstruktioner för varje utrustning. Labelmate-produkthandboken ingår i produktförpackningen och finns på webbplatsen www.labelmate.com. Vet hur utrustningen fungerar och förstå driftprocesserna. Lär dig stänga av utrustningen. Förstå utrustningen säkerhetsetiketter. Använd lämplig personlig skyddsutrustning för jobbet (EX: ögonskydd, handskar, skyddsskor etc.). Se till att inget du bär kan fastna i maskinen. Undvik att bära lösa kläder, smycken, obegränsat långt hår eller lösa slipsar, bälten, halsdukar eller föremål som kan fastna i rörliga delar när du arbetar på eller runt all utrustning. Håll alla extremiteter borta från rörliga delar. Förtrassling kan orsaka dödsfall eller allvarliga skador.

För ny utrustning, kontrollera anläggningsspänningen med den spänning som anges på maskinen. Elektriska specifikationer för din maskin är tryckt på maskinens serienummer. Ett korrekt jordat eluttag krävs för säker drift oavsett spänningskrav. Använd endast utrustningen för det avsedda syftet. Håll arbetszonen fri från hinder som kan orsaka att en person snubblar eller faller mot en manövermaskin.

Håll fingrar, händer eller någon del av kroppen ur maskinen och borta från rörliga delar när maskinen är fungerar. Alla maskiner med rörliga delar och / eller elektriska komponenter kan vara potentiellt farliga oavsett hur många säkerhetsfunktioner den innehåller. Håll dig vaken och tänk klart när du använder eller servar utrustningen. Var medveten om verksamhet och personal i din omgivning. Var uppmärksam på indikatorlampor och / eller operatörsgränssnittsskärmar som visas på maskinen och vet hur du ska svara.

Använd inte maskiner om du är trött, känslomässigt besviken eller påverkad av droger eller alkohol.

Vet var SÄKERHETSSTATIONEN FÖR FÖRSTA HJÄLPEN finns.

Roterande och rörliga delar är farliga. Håll dig borta från arbetsområdet. Lägg aldrig främmande föremål i arbetsområdet. Använd rätt lyft- och transportanordningar för tung utrustning. Vissa typer av utrustning kan vara extremt tunga. En lämplig lyftanordning bör användas.

Översättning av originalinstruktioner

Din Labelmate Slitter är ett snabbt och enkelt sätt att producera mycket snabbare stora kvantiteter av mindre etiketter eftersom du kan skriva ut flera etikettrullar och sedan skära dem i separata, individuella etikettrullar. Universal Label Slitter är en "in-line" lösning som kan placeras vid utgången av vilken etikettskrivare som helst när den kombineras med en CAT-3-CHUCK omrullare.

ALLMÄN

Vikt: 6,9 kg

Begränsad garanti på 2 år, 1 år på strömförsörjningen

PAKET INNEHÅLL

Ta bort alla delar från fraktbehållaren och kontrollera innehållet.

Användarmanual (detta dokument)

Slitterenhet

Behåll fraktbehållaren och förpackningen för lagring och transport.

VIKTIG INFORMATION

Denna produkt är en etikettskärare. Det är bara för att skära rullar med etiketter i en inomhus, torr miljö.

Var extremt försiktig när du manipulerar knivarna.

Justera inte knivarna när du skär.

Maskinen ska användas på en plan yta, om ytan inte är plan ska den fixeras med hjälp av hålen i bottenplattan

Det omgivande ljuset i arbetsområdet måste vara tillräckligt för att undvika risker.

ANVÄND FÖRSIKTIGHET OCH sunt förnuft FÖR ATT UNDVIKA PERSONSKADA ELLER SKADA PÅ KLÄDER NÄR DU ARBETA MED SKÄRBLAD ELLER KRING EXPONERADE BLADYTOR

KOMMA IGÅNG

Installation och användning

1. Placera etikettskäraren så att den är vinkelrät mot banan av etiketter som ska skäras. Observera pappersbanan på Slittern.
2. Var noga med att undvika kontakt med skärbladen, mata etikettbanan under den roterande pappersguiden
3. Justera positionen för fasta pappersledare till bredden på din etikettbana. Dra bara åt skruvarna med fingret.
4. Dra etikettbanan igenom och fäst den på etikettupprullningskärnan på etikettupprullaren.
5. Var noga med att undvika kontakt med skärbladen, justera bladhallarnas position efter önskemål. För att göra detta, lossa ställskruven på bladhallarna och skjut bladhallarna in eller ut efter behov. Fingerdra åt ställskruven för att hålla justeringen. Dra inte åt för hårt.

6. Starta Label Rewinder och skrivaren (om sådan används). Justera hastigheten på Label Rewinder efter behov. Se CAT-3 användarmanual för detaljer.

När skärverkan försämras på grund av slöa skärblad, kan bladen bytas ut.

TURKISH

LABELMATE'DE GÜVENLİK BİZİM BİR NUMARALI ÖNCELİĞİMİZDİR. AŞAĞIDAKİ BİLGİLER, ETİKET ARKADAŞI EKİPMANI KULLANIRKEN GÜVENLİK İÇİN YÖNERGELER SAĞLAR.

Herhangi bir makine parçası, yanlış çalıştırıldığında veya kötü bakım yapıldığında personel için tehlikeli hale gelebilir. Labelmate ekipmanını çalıştıran ve bakımını yapan tüm çalışanlar, çalıştırılmasına aşına olmalı ve güvenlik konusunda kapsamlı bir şekilde eğitilmeli ve talimat verilmelidir. Çoğu kaza, güvenlik bilinci ile önlenemez. Labelmate ekipmanının tasarımında, ANSI ve gerektiğinde geçerli olan diğerleri tarafından belirlenen standartlara göre güvenliği sağlamak için her türlü çaba gösterilmiştir. Potansiyel tehlike alanları mekanik ve / veya elektriksel olarak korunur. Güvenlik etiketleri ve talimat etiketleri operatör tarafından görülebilir ve herhangi bir potansiyel tehlikenin yakınında bulunur.

EĞİTİM VE TALİMAT

Ekipmanı çalıştırması veya bakımını yapması beklenen tüm personelin eğitim ve talimat oturumlarına katılmasını ve eğitimli operatörler olmasını sağlamak müşterinin sorumluluğundadır. Bu ekipmanı çalıştıran, inceleyen, bakımını yapan veya temizleyen tüm personel, çalıştırma ve makine güvenliği konusunda uygun şekilde eğitilmelidir. Bu ekipmanı çalıştırmadan ÖNCE kılavuzdaki çalıştırma talimatlarını okuyun.

GENEL GÜVENLİK

Makine kullanımda değilken tüm güç kaynaklarının kapatıldığından emin olun. Buna elektrik gücü dahildir. Her bir ekipman parçasına yönelik özel çalıştırma talimatları için kılavuzu okuyun. Labelmate ürün kılavuzu ürün paketine dahildir ve www.labelmate.com web sitesinde bulunabilir. Ekipmanın nasıl çalıştığını öğrenin ve çalışma süreçlerini anlayın. Ekipmanı nasıl kapatacağınızı bilin. Ekipman güvenlik etiketlerini anlayın Yapılacak iş için uygun kişisel koruyucu ekipman giyin (EX: göz koruması, eldivenler, güvenlik ayakkabıları vb.). Giydiğiniz hiçbir şeyin makineye takılmadığından emin olun. Tüm ekipman üzerinde veya çevresinde çalışırken bol giysiler, mücevherler, dizginlenmemiş uzun saçlar veya hareketli parçalara takılabilecek herhangi bir gevşek bağ, kemer, eşarp veya eşya takmaktan kaçının.

Tüm uçları hareketli parçalardan uzak tutun. Dolaşma ölüme veya ciddi yaralanmaya neden olabilir. Yeni ekipman için, makinede belirtilen voltajla tesis voltajını kontrol edin. İçin elektriksel özellikler makineniz, makine seri numarası etiketi üzerine basılmıştır. Uygun şekilde topraklanmış bir elektrik prizi gereklidir voltaj gereksinimlerinden bağımsız olarak güvenli çalışma için. Ekipmanı yalnızca tasarlandığı amaç için kullanın. Çalışma alanında, bir kişinin takılıp

düşmesine veya çalışan bir makineye doğru düşmesine neden olabilecek engellerden uzak tutun. Makine çalışırken parmaklarınızı, ellerinizi veya vücudunuzun herhangi bir bölümünü makineden ve hareketli parçalardan uzak tutun. İşletme.

Hareketli parçaları ve / veya elektrikli bileşenleri olan herhangi bir makine, ne kadar güvenlik özelliği içerdiğine bakılmaksızın potansiyel olarak tehlikeli olabilir. Ekipmanı çalıştırırken veya bakımını yaparken dikkatli olun ve net bir şekilde düşünün. Çevrenizdeki operasyonların ve personelin farkında olun. Makinede görüntülenen gösterge ışıklarına ve / veya operatör arayüzü ekranlarına dikkat edin ve nasıl yanıt vereceğinizi öğrenin. Yorgunsanız, duygusal olarak sıkıntı yaşıyorsanız veya uyuşturucu ya da alkolün etkisi altındaysanız makine çalıştırmayın. İLK YARDIM GÜVENLİK İSTASYONU'nun nerede olduğunu bilin. Dönen ve hareketli parçalar tehlikelidir. Çalışma alanından uzak durun. Ameliyat alanına asla yabancı bir nesne koymayın. Ağır ekipman için uygun kaldırma ve taşıma araçları kullanın. Bazı ekipman türleri aşırı derecede ağır olabilir. Uygun bir kaldırma cihazı kullanılmalıdır.

Orijinal talimatların çevirisi

Labelmate Slitter'ınız, çok sayıda etiket rulosunu yazdırabildiğiniz ve ardından bunları ayrı ayrı etiket rulolarına ayırabildiğiniz için, çok daha hızlı yüksek miktarlarda daha küçük etiketler üretmenin hızlı ve kolay bir yoludur. Universal Label Slitter, bir CAT-3-CHUCK sarıcı ile birleştirildiğinde herhangi bir etiket yazıcısının çıkışına yerleştirilebilen "hat içi" bir çözümdür.

GENEL

Ağırlık: 6.9 KG
2 Yıl Sınırlı Garanti, Güç Kaynağında 1 Yıl

PAKET İÇERİĞİ

Nakliye kutusundan tüm parçaları çıkarın ve içindekileri doğrulayın.
Kullanım Kılavuzu (bu belge)
Dilimleme Ünitesi
Depolama ve nakliye için nakliye konteynerini ve ambalajını saklayın.

ÖNEMLİ BİLGİ

Bu ürün bir etiket kesicidir. Yalnızca kapalı, kuru bir ortamda etiket rulolarını kesmek içindir.
Bıçakları kullanırken çok dikkatli olun.
Dilimleme sırasında bıçakları ayarlamayın.
Makine düz bir yüzeyde kullanılacak, yüzey düz değilse taban plakasındaki delikler kullanılarak sabitlenecektir.
Herhangi bir riskten kaçınmak için çalışma alanının ortam ışığının yeterli olması gerekir.
KESİCİ BIÇAKLARLA VEYA AÇIK BIÇAK YÜZEYLERİNİN ÇEVRESİNDE ÇALIŞIRKEN KİŞİSEL YARALANMALARDAN VEYA GİYSİLERİN HASAR GÖRMESİNDEN KAÇINMAK İÇİN DİKKAT VE SAĞDUYUYU KULLANIN

BAŞLARKEN

Kurulum ve kullanım

- Etiket Kesiciyi kesilecek etiket ağına dik olacak şekilde yerleştirin. Dilimleyicideki Kağıt Yolu Etiketine bakın.
- Kesme bıçaklarıyla temas etmemeye dikkat ederek, etiket ağını Dönen Kağıt Kılavuzunun altından besleyin.
- Sabit Kağıt Kılavuzlarının konumunu etiket ağınızın genişliğine göre ayarlayın. Vidaları sadece parmakla sıkın.
- Etiket ağını içinden çekin ve Etiket Sarıcı üzerindeki etiket geri sarma göbeğine yapıştırın.
- Kesici Bıçaklara temas etmemeye dikkat ederek, Bıçak Tutucularının konumunu istediğiniz gibi ayarlayın. Bunu yapmak için, Bıçak Tutucuların ayar vidasını gevşetin ve Bıçak Tutucuları gerektiği gibi içeri veya dışarı kaydırın. Ayarı tutmak için ayar vidasını parmağınızla sıkın. Fazla sıkmayın.

6. Etiket Sarıcıyı ve yazıcıyı (kullanılıyorsa) başlatın. Etiket Sarıcının hızını gerektiği gibi ayarlayın. Ayrıntılar için CAT-3 Kullanım Kılavuzuna bakın.
Kör Kesme Bıçakları nedeniyle dilme eylemi bozulursa, Bıçaklar değiştirilebilir.



EC Declaration of Conformity for Machinery

Manufacturer: LABELMATE SRL-BV

Address: Bergensesteenweg 78, 1651 Lot – BELGIUM

Name and address of the person authorized to compile the technical file

Name: John Deckmyn

Address: Bergensesteenweg 78, 1651 Lot – BELGIUM

Herewith we declare under our sole responsibility that:

Product Description: Universal Label Slitter
Model: Universal Label Slitter
Part Numbers: LMS010
Serial Numbers: 22010200 to 29123199

- Are in conformity with the relevant provisions of the Machinery Directive (2006/42/EC)
- Are in conformity with the provisions of the following other EC-Directives:
 - EMC: 2014/30/EU
 - RoHS: 2011/65/EU, as amended
- Norms used:
 - EN ISO 12100: 2010
 - EN IEC 6300: 2018
 - EN 61000-6-3
 - EN 61000-6-1Technical Documentation: Internal Compliance process

Lot, 26/08/2022

John Deckmyn
Operations Director

1- product model/product

Product: Universal Label Slitter
 Model Type: Universal Label Slitter
 References: LMS010
 Batch/Serial no.: 22010200 to 29123199

2- manufacturer

Name: Labelmate srl-bv
 Address: Bergensesteenweg 78 - 1651 Lot - Belgium

3- this declaration is issued under the sole responsibility of the manufacturer

4- object of the declaration

Specification: Label Slitters support to slit one roll into different individual label rolls

5- the object of the declaration described above is in conformity with the relevant UK statutory instruments (and their amendments)

2008 No. 1597 The Supply of Machinery (Safety) Regulations 2008
 2016 No. 1091 The Electromagnetic Compatibility Regulations 2016
 2012 No. 3032 The Restrictions of the Use of Certain Hazardous Substances in Electrical and Electronic Equipment Regulations 2012

6- references to the relevant designated standards used or references to the other technical specifications in relation to which conformity is declared

Norms used: EN ISO 12100 : 2010, EN IEC 6300:2018, EN 61000-6-3, EN 61000-6-1
 Technical documentation: Internal compliance process.

7- the approved body : self-declaration applies

8- additional information

The technical documentation for the machinery is available from:

Name: Labelmate srl-bv
 Address: Bergensesteenweg 78 - 1651 Lot - Belgium
 Signed for and on behalf of: Labelmate srl-bv
 Place of issue: Lot Date of issue: 26/08/2022
 Name: John Deckmyn Function: Operations Director
 Signature:





+32 2 375 69 60

brussels@labelmate.com

Bergensesteenweg 78
1651 Lot (Belgium)

www.labelmate.com