

# INSTRUKCJA OBSŁUGI

## *ProLite*

### LCD Display

*ProLite LE3240S*  
*ProLite LE4340S*  
*ProLite LE4840S*  
*ProLite LE5540S*

Bardzo dziękujemy za wybranie Wyświetlacz LCD firmy iiyama.

Zalecamy, abyś poświęcił kilka minut i dokładnie przeczytał tę krótką, lecz wyczerpującą instrukcję, zanim zainstalujesz i włączysz Wyświetlacz.

Przechowuj tę instrukcję w bezpiecznym miejscu do wykorzystania w przyszłości.

POLSKI

## DEKLARACJA ZGODNOŚCI Z WYMAGANIAMI OZNAKOWANIA CE

Niniejszy Wyświetlacz LCD jest zgodny z wymaganiami następujących Dyrektyw WE/UE: 2014/30/UE "Dyrektywa EMC", 2014/35/UE "Dyrektywa niskiego napięcia" i 2011/65/UE "Dyrektywa RoHS".

### Ostrzeżenie

Produkt należy do klasy A. W środowisku domowym może powodować zakłócenia radiowe. Użytkownik musi w takim przypadku podjąć odpowiednie kroki.

IYYAMA CORPORATION: Wijkermeerstraat 8, 2131 HA Hoofddorp, The Netherlands

Model Nr. : PL3240/PL4340/PL4840/PL5540

- 
- Rezerwujemy sobie prawo do zmiany danych technicznych bez uprzedzenia.
  - Wszystkie znaki towarowe używane w tej instrukcji obsługi stanowią własność ich odpowiednich właścicieli.

# SPIS TREŚCI

W TROSCE O TWOJE BEZPIECZEŃSTWO .....	1
ZALECENIA DOTYCZĄCE BEZPIECZEŃSTWA.....	1
SPECJALNE UWAGI NA TEMAT MONITORÓW LCD .....	3
OBSŁUGA KLIENTA.....	5
CZYSZCZENIE .....	5
ZANIM URUCHOMISZ WYŚWIETLACZ.....	6
WŁAŚCIWOŚCI .....	6
KONTROLA ZAWARTOŚCI OPAKOWANIA .....	6
ROZPAKOWANIE : ProLite LE5540S .....	7
ELEMENTY STERUJĄCE I ZŁĄCZA : WYŚWIETLACZ.....	8
INSTALACJA.....	10
ELEMENTY STERUJĄCE I ZŁĄCZA : Pilot .....	11
PRZYGOTOWANIE PILOTA .....	12
GRUNDFUNKTIONEN .....	13
PODŁĄCZANIE WYŚWIETLACZ.....	16
USTAWIENIA KOMPUTERA.....	18
OBSŁUGA WYŚWIETLACZ.....	19
ZAWARTOŚĆ MENU REGULACJA.....	21
FUNKCJA ZARZĄDZANIA ENERGIĄ.....	33
ROZWIĄZYWANIE PROBLEMÓW .....	34
INFORMACJE NA TEMAT RECYKLINGU .....	35
DODATEK .....	36
DANE TECHNICZNE : ProLite LE3240S .....	36
DANE TECHNICZNE : ProLite LE4340S .....	37
DANE TECHNICZNE : ProLite LE4840S .....	38
DANE TECHNICZNE : ProLite LE5540S .....	39
WYMIARY : ProLite LE3240S .....	40
WYMIARY : ProLite LE4340S .....	40
WYMIARY : ProLite LE4840S .....	41
WYMIARY : ProLite LE5540S .....	41
SYNCHRONIZACJA.....	42



Zalecamy recykling starego sprzętu. Wszelkie informacje na ten temat można znaleźć klikając link Poland na międzynarodowej stronie internetowej firmy iiyama pod adresem <http://www.iiyama.com/recycle>

# W TROSCE O TWOJE BEZPIECZEŃSTWO

## ZALECENIA DOTYCZĄCE BEZPIECZEŃSTWA

### OSTRZEŻENIE

#### ZAPRZESTAŃ UŻYTKOWANIA WYŚWIETLACZ, GDY CZUJESZ, ŻE WYSTĘPUJE JAKIŚ PROBLEM

Gdy zauważysz jakiegokolwiek nienormalne zjawiska, takie jak dym, dziwne dźwięki lub opary, odłącz Wyświetlacz i natychmiast skontaktuj się z centrum serwisowym firmy iiyama. Dalsze używanie Wyświetlacz może być niebezpieczne i spowodować pożar lub porażenie prądem elektrycznym.

#### NIGDY NIE ZDEJMUJ OBUDOWY

Wewnątrz Wyświetlacz znajdują się obwody wysokiego napięcia. Zdjęcie obudowy może narazić na niebezpieczeństwo pożaru lub porażenia prądem elektrycznym.

#### NIE WKŁADAJ ŻADNYCH PRZEDMIOTÓW DO WYŚWIETLACZ

Nie dopuszczaj do sytuacji, aby we wnętrzu Wyświetlacz znalazły się jakiegokolwiek ciała stałe lub płyny, na przykład woda. W razie takiego zdarzenia, natychmiast odłącz Wyświetlacz i skontaktuj się ze swym dostawcą lub z centrum serwisowym firmy iiyama. Używanie Wyświetlacz z jakimikolwiek obcymi obiektami wewnątrz może spowodować pożar, porażenie prądem elektrycznym lub uszkodzenie.

#### USTAW WYŚWIETLACZ NA PŁASKIEJ, STABILNEJ POWIERZCHNI

Wyświetlacz może spowodować obrażenia ciała w razie upadku lub upuszczenia.

#### NIE UŻYWAJ WYŚWIETLACZ W POBLIŻU WODY

Nie używaj Wyświetlacz w miejscach, gdzie mogłoby dojść do spryskania lub oblania Wyświetlacz wodą, ponieważ mogłoby to spowodować pożar lub porażenie prądem elektrycznym.

#### WYŚWIETLACZ NALEŻY UŻYWAĆ PRZY OKREŚLONYM ZASILANIU

Zadbaj, aby Wyświetlacz był używany tylko przy określonym zasilaniu energią elektryczną. Korzystanie z zasilania o niewłaściwym napięciu spowoduje nieprawidłowe działanie i może spowodować pożar lub porażenie prądem elektrycznym.

#### CHROŃ PRZEWODY

Nie rozciągaj, ani nie zginaj przewodu zasilającego, ani przewodu sygnałowego. Nie kładź Wyświetlacz, ani żadnych innych ciężkich przedmiotów na przewodach. W przypadku uszkodzenia, przewody mogą spowodować pożar lub porażenie prądem elektrycznym.

#### NIEKORZYSTNE WARUNKI POGODOWE

Zaleca się nie używać Wyświetlacz w czasie silnej burzy z wyładowaniami, ponieważ ustawiczne zaniki zasilania mogą spowodować nieprawidłowe działanie. Zaleca się także nie dotykać wtyczki w takich okolicznościach, ponieważ mogłoby to spowodować porażenie prądem elektrycznym.

## UWAGA

### MIEJSCE USTAWIENIA MONITORA

Nie ustawiaj monitora w miejscach, gdzie mogą wystąpić nagłe zmiany temperatury lub w przestrzeniach wilgotnych, zapyłonych lub zadymionych, ponieważ mogłoby to spowodować pożar, porażenie prądem elektrycznym lub uszkodzenie. Należy również unikać takich miejsc, gdzie słońce świeci wprost na monitor.

### NIE UMIESZCZAJ MONITORA W MIEJSCACH STWARZAJĄCYCH ZAGROŻENIE

W przypadku ustawienia monitora w nieodpowiednim miejscu, monitor może przewrócić się i spowodować obrażenia ciała. Należy także zadbać, aby na monitorze nie były umieszczane żadne ciężkie przedmioty. Wszystkie przewody powinny być ułożone w taki sposób, aby dzieci nie mogły ich pociągać, co mogłoby spowodować obrażenia ciała.

### UTRZYMUJ DOBRĄ WENTYLACJĘ

Monitor jest zaopatrzony w szczeliny wentylacyjne, aby chronić go przed przegrzaniem. Zastąpienie tych szczelin może spowodować pożar. W celu zapewnienia odpowiedniego przepływu powietrza, monitor powinien być ustawiony w odległości przynajmniej 10 cm (lub 4 cale) od jakichkolwiek ścian. W żadnym razie nie wolno usuwać podstawki (stopki) monitora. Usunięcie podstawki spowoduje zablokowanie otworów wentylacyjnych na tyłach obudowy, co może spowodować przegrzanie monitora. Ustawianie monitora na tylnej stronie, na boku lub do góry nogami, lub na dywanie albo innym miękkim materiale może także spowodować zagrożenie.

### ODŁĄCZ PRZEWODY PRZED PRZESTAWIENIEM MONITORA

Przed przemieszczaniem monitora wyłącz zasilanie, odłącz kabel zasilający od gniazdka oraz zadbaj o odłączenie przewodu sygnałowego. Jeżeli nie odłączysz tych przewodów, może dojść do pożaru lub porażenia prądem elektrycznym.

### ODŁĄCZAJ PRZEWODY MONITORA

Gdy monitor ma nie być używany przez długi okres czasu, zaleca się pozostawienie monitora z odłączonymi przewodami.

### PRZY ODŁĄCZANIU PRZEWODU CHWYTAJ WTYCZKĘ

Aby odłączyć kabel zasilający lub kabel sygnałowy, zawsze odłączaj go trzymając za wtyczkę. Nigdy nie ciągnij samego przewodu, ponieważ może to spowodować pożar lub porażenie prądem elektrycznym.

### NIE DOTYKAJ WTYCZEK WILGOTNYMI DŁONIAMI

Wyjmowanie lub wkładanie wtyczki do gniazda wilgotnymi dłońmi może być przyczyną porażenia prądem elektrycznym.

### UMIESZCZANIE MONITORA NA KOMPUSERZE

Upewnij się, czy komputer jest wystarczająco wytrzymały, aby utrzymać masę monitora, ponieważ w przeciwnym razie może dojść do uszkodzenia komputera.

### UWAGA ODNOŚNIE UŻYTKOWANIA 24/7

Monitor nie został zaprojektowany do pracy w trybie 24/7. (zalecany czas użytkowania wynosi 12 godzin dziennie)

## INNE ZALECENIA

### ZALECENIA DOTYCZĄCE ERGONOMII

W celu wyeliminowania zmęczenia oczu nie używaj monitora ustawionego na jasnym tle lub w ciemnym pomieszczeniu. Aby zapewnić optymalne warunki oglądania, monitor powinien być ustawiony na wysokości tuż poniżej poziomu oczu i w odległości 40-60 cm (16-24 cali) od oczu. Kiedy używa się monitora przez długi okres czasu, zalecane jest przerywanie pracy co godzinę na dziesięć minut, ponieważ ciągłe patrzeć na ekran może spowodować przemęczenie wzroku.

## SPECJALNE UWAGI NA TEMAT MONITORÓW LCD

- Przedstawione poniżej objawy są zjawiskami normalnymi w przypadku monitorów LCD i nie wskazują problemu.

### INFO

- Przy pierwszym włączeniu monitora LCD, obraz może nie być dopasowany do obszaru wyświetlania ze względu na typ używanego komputera. W takim przypadku należy ustawić obraz we właściwym położeniu.
  - W zależności od używanego wzoru na pulpicie, możesz stwierdzić niewielką nierównomierność jasności ekranu.
  - Ze względu na właściwości ekranu LCD, po przełączeniu wyświetlanego obrazu może utrzymywać się powidok poprzedniego ekranu, jeśli ten sam obraz był wyświetlany przez kilka godzin. W takim przypadku, dzięki zmianie obrazu lub wyłączeniu zasilania na kilka godzin następuje powolna regeneracja ekranu.
- Ekranu nie wolno używać na wolnym powietrzu.
  - Ekran nie może być używany w pozycji poziomej (leżącej).
  - W przypadku użycia kabla dłuższego niż dołączony w zestawie, jakość obrazu może ulec pogorszeniu.

## UŻYTKOWANIE

Optymalny czas użytkowania ekranu wynosi 12 godzin na dobę.

Ekran można użytkować z trybie pejzaż.

## EFEKT WYPALENIA OBRAZU / WIDMO

We wszystkich ekranach LCD może wystąpić zjawisko tzw. wypalenia obrazu. Występuje ono w przypadku dłuższego wyświetlania na ekranie statycznych obrazów. Zjawisko to z czasem ustępuje, ale należy unikać wyświetlania statycznych obrazów przez dłuższy czas.

Aby zapobiec powstawaniu efektowi wypalenia obrazu, należy wyłączyć ekran na tak długo, jak długo wyświetlany był obraz statyczny. Np., jeśli obraz statyczny był wyświetlany przez godzinę i efekt widma jest zauważalny, ekran należy na godzinę wyłączyć.

Dla wszystkich ekranów LFD, iiyama zaleca wyświetlanie ruchomych obrazów i używanie ruchomego wygaszacza ekranu w regularnych odstępach czasu, kiedy ekran nie jest aktywny. Zaleca się też wyłączanie ekranu zawsze, gdy nie jest on używany.

Dobre efekty w zapobieganiu zjawisku wypalenia obrazu dają również używanie funkcji wentylatora oraz ustawienie Podświetlenia i Jasności na niższym poziomie.

## DŁUGIE UŻYTKOWANIE W PRZESTRZENI PUBLICZNEJ

### ■ Efekt wypalenia obrazu na panelach LCD

Gdy statyczny obraz wyświetlany jest przez kilka godzin, ślady ładunków elektrycznych pozostają w pobliżu diod elektrycznych wewnątrz panelu LCD i mogą spowodować efekt widma.

### ■ Zalecenia

Aby zapobiec efektowi wypalenia obrazu i wydłużyć czas użytkowania produktu, zalecamy:

1. Unikać wyświetlania statycznego obrazu przez długi okres czasu, zmieniać non stop wyświetlany obraz statyczny na inny.
2. Wyłączać monitor, kiedy nie jest używany, pilotem lub przy użyciu funkcji menu OSD.
3. W przypadku, gdy monitor jest zainstalowany w środowisku gdzie panuje wysoka temperatura otoczenia lub w zabudowie, używać funkcji wentylatora, wygaszacza ekranu i ustawić niski poziom jasności.
4. Stosowanie odpowiednich systemów wentylacyjnych oraz systemów kontroli warunków klimatycznych.
5. Stanowczo używać aktywnych systemów chłodzących z wentylatorami w przypadku dłuższych czasów użytkowania lub wysokiej temperatury otoczenia.

## OBSŁUGA KLIENTA

- INFO** ■ Gdy musisz zwrócić swoje urządzenie do naprawy, a oryginalne opakowanie zostało wyrzucone, prosimy o skontaktowanie się ze swym dostawcą lub z centrum serwisowym firmy iiyama w celu uzyskania porady lub zastępczego opakowania.

## CZYSZCZENIE

- OSTRZEŻENIE** ■ Jeśli podczas czyszczenia Wyświetlacz dojdzie do wpadnięcia jakichkolwiek materiałów lub rozlania na Wyświetlacz takich płynów jak woda, natychmiast odłącz kabel zasilający i skontaktuj się ze swym dostawcą lub z centrum serwisowym firmy iiyama.

- UWAGA** ■ Przed rozpoczęciem czyszczenia Wyświetlacz, należy ze względów bezpieczeństwa wyłączyć zasilanie i odłączyć przewody Wyświetlacz.

- INFO** ■ W celu ochrony panelu wyświetlacza LCD nie używaj twardych przedmiotów, aby nie doszło do zarysowania lub zatarcia ekranu.
- Nigdy nie stosuj żadnego z wymienionych poniżej silnych rozpuszczalników. Powodują one uszkodzenia obudowy i ekranu LCD.
- Rozcieńczalnik    Czysta benzyna    Środki czyszczące o działaniu ściernym  
Środki do czyszczenia w aerozolu    Wosk    Rozpuszczalniki kwasowe lub zasadowe
- Skutkiem pozostawiania obudowy przez długi okres czasu w zetknięciu z jakimikolwiek produktami z gumy lub tworzyw sztucznych może być degeneracja lub odbarwienie materiału obudowy.

- OBUDOWA** Plamy można usuwać za pomocą ściereczki lekko zwilżonej roztworem łagodnego detergentu. Następnie należy wytrzeć obudowę miękką suchą szmatką.

- EKRAN  
LCD** Zaleca się okresowe czyszczenie za pomocą miękkiej, suchej szmatki.  
Nie należy używać papierowych chusteczek higienicznych, ponieważ mogą one powodować uszkodzenia ekranu LCD.



# ZANIM URUCHOMISZ WYŚWIETLACZ

## WŁAŚCIWOŚCI

- ◆ Obsługuje rozdzielczości do 1920 × 1080
- ◆ Wysoki kontrast 1400:1 (Typowy) / Jasność 350 cd/m<sup>2</sup> (Typowy) : ProLite LE3240S
- ◆ Wysoki kontrast 3000:1 (Typowy) / Jasność 350 cd/m<sup>2</sup> (Typowy) : ProLite LE4340S
- ◆ Wysoki kontrast 4000:1 (Typowy) / Jasność 350 cd/m<sup>2</sup> (Typowy) : ProLite LE4840S
- ◆ Wysoki kontrast 1200:1 (Typowy) / Jasność 350 cd/m<sup>2</sup> (Typowy) : ProLite LE5540S
- ◆ Cyfrowe wygładzanie znaków
- ◆ Automatyczna konfiguracja
- ◆ Głośniki Stereo 2 x 10W
- ◆ Zgodność ze standardem Plug & Play VESA DDC2B  
Zgodność z systemami Windows® XP/Vista/7/8/8,1/10
- ◆ Zarządzanie energią (zgodność ze standardem VESA DPMS)
- ◆ Zgodność ze standardem zamocowania VESA (100mm×100mm, 200mm×200mm) : ProLite LE3240S
- ◆ Zgodność ze standardem zamocowania VESA (200mm×200mm, 400mm×400mm) : ProLite LE4340S
- ◆ Zgodność ze standardem zamocowania VESA (200mm×200mm, 400mm×400mm) : ProLite LE4840S
- ◆ Zgodność ze standardem zamocowania VESA (400mm×200mm, 400mm×400mm) : ProLite LE5540S

## KONTROLA ZAWARTOŚCI OPAKOWANIA

Do opakowania są dołączone wymienione poniżej akcesoria. Sprawdź, czy znajdują się one w opakowaniu razem z Wyświetlaczem. Jeżeli czegoś brakuje lub coś jest uszkodzone, skontaktuj się ze swym lokalnym dostawcą firmy iiyama lub z regionalnym biurem firmy iiyama.

- Kabel zasilający\*
- Kabel sygnałowy ze złączem DVI-D
- Kabel sygnałowy ze złączem VGA(D-sub)
- Kabel RS-232C
- Pilot
- Bateria (2 sztuki)
- Naklejka POP
- Naklejka z logo iiyama
- Etykieta energetyczna EU
- Instrukcja bezpieczeństwa
- Skrócona instrukcja obsługi

### UWAGA

\* Parametry znamionowe przewodu zasilającego dla obszarów, gdzie stosowane jest napięcie 120V w sieci, wynoszą 10A/125V. Jeżeli korzystasz z zasilania o wyższych parametrach znamionowych niż podane powyżej, musi być stosowany kabel zasilający o parametrach znamionowych 10A/250V. Pamiętaj, iż używanie nieoryginalnego kabla zasilającego skutkuje utratą wszelkich praw gwarancyjnych.

## ROZPAKOWANIE : ProLite LE5540S

- ① Rozpakuj Wyświetlacz na stabilnym, czystym podłożu blisko gniazdka. Ustaw pudło w pionowej pozycji i zacznij otwieranie od góry żeby najpierw usunąć styropian zabezpieczający Wyświetlacz od góry.
- ② Usuń uchwyt.
- ③ Usuń zabezpieczenie z nad Wyświetlacz i wyjmij akcesoria oraz Wyświetlacz.

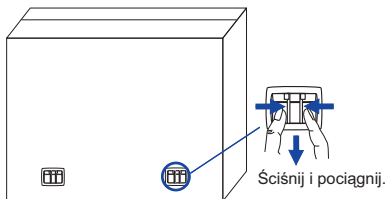

### UWAGA

Do przenoszenia Wyświetlacz potrzebne są conajmniej dwie osoby. W przeciwnym wypadku Wyświetlacz może upaść i ulec uszkodzeniu. Przy przenoszeniu/wysyłce Wyświetlacz należy trzymać za uchwyty.



# ELEMENTY STERUJĄCE I ZŁĄCZA : WYŚWIETLACZ

## <Przyciski obsługi>

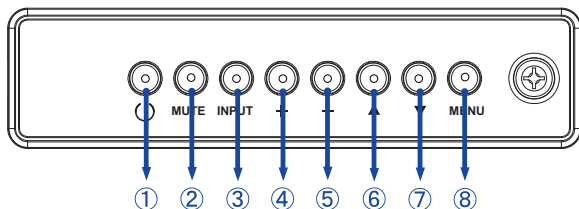

①		Przycisk Power
②	MUTE	Przycisk Cisza
③	INPUT	Przycisk Wejdz / Wejście sygnału
④	+	+ przycisk
⑤	-	- przycisk
⑥	▲	Przycisk W górę,
⑦	▼	Przycisk W dół
⑧	MENU	Przycisk Menu

## <Przód>

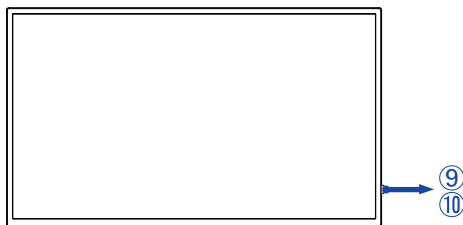

⑨	Wskaźnik zasilania	Zielony	Świeci : normalne działanie Miga : zarządzanie energią (Tryb Eco : Normalny) * Jeśli przez 10 minut nie jest wysyłany sygnał z komputera.
		Pomarańczowy	Po naciśnięciu przycisku Power na pilocie lub z tyłu obudowy. (Tryb Eco : Normalny)
		Czerwony	Po naciśnięciu przycisku Power na pilocie lub z tyłu obudowy. (Tryb Eco : Czuwanie przy niskim zużyciu energii)
		Wyłączony	Wyłączony
⑩	Kontrolka pilota	Kontrolka pilota	

## <Położenie czujnika pilota i wskaźnika stanu>

1. Przesuń czujnik w dół aby usprawnić działanie pilota zdalnego sterowania i zapewnić dobrą widoczność diody wskaźnika stanu.
2. Przesuń czujnik w górę jeśli wyświetlacz ma być montowany w ścianie wyświetlaczy.
3. Przesuwaj czujnik do momentu gdy usłyszysz wyraźny klik.

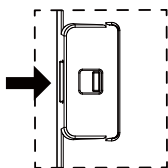

Przesuń w prawo, aby schować czujnik.

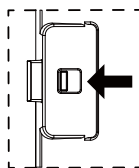

Przesuń w lewo, aby odsonić czujnik.

<Tył>

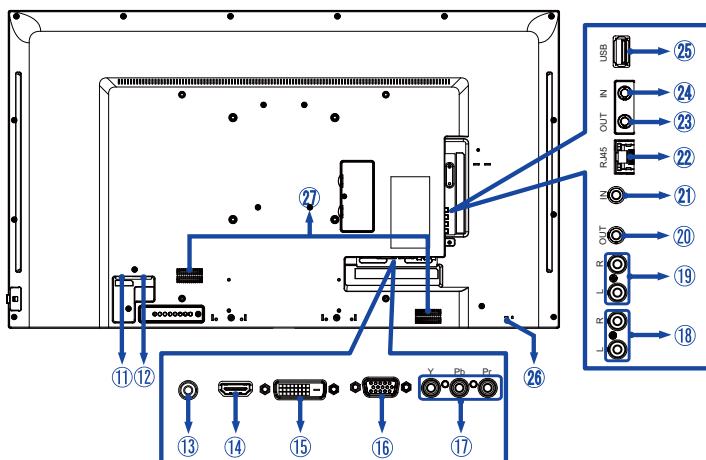

⑪	AC IN	AC-INLET	Gniazdo zasilania prądem przemiennym( ~ : Prąd przemienny), (AC-IN)
⑫	AC SWITCH I (ON) / O (OFF)	MAIN POWER	Wyłącznik główny
⑬	PC AUDIO IN	Mini Jack	Złącze audio
⑭	HDMI IN	HDMI	Złącze HDMI
⑮	DVI IN	DVI-D 24pin	24-stykowe złącze DVI-D
⑯	VGA IN	D-SUB mini 15pin	15-stykowe złącze VGA(D-sub) mini
⑰	COMPONENT VIDEO (VIDEO IN)	RCA G/B/R	Złącze Component Video
⑱	AUDIO IN	RCA L/R	Złącze Audio
⑲	AUDIO OUT	RCA L/R	Wyjście audio
⑳	IR OUT	IR	Złącze IR
㉑	IR IN	IR	Złącze IR
㉒	LAN	RJ45	Złącze RJ45
㉓	RS232C OUT	Mini Jack	Złącze RS232C
㉔	RS232C IN	Mini Jack	Złącze RS232C
㉕	USB	USB	Wejście USB
㉖	Keyhole for Security Lock		Miejsce na blokadę zabezpieczającą
㉗	SPEAKERS		Głośniki

## INSTALACJA

### UWAGA

- Postępuj zgodnie z instrukcją obsługi wybranego mocowania. Wszelkie pytania kieruj do wykwalifikowanych specjalistów.
- Do przeniesienia Wyświetlacz potrzebne są conajmniej dwie osoby.
- Przed instalacją upewnij się, że ściana wytrzyma ciężar Wyświetlacz i mocowania.

### [WALL MOUNTING]

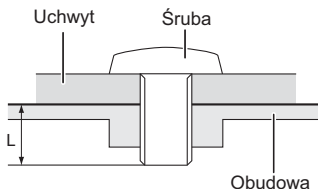

### UWAGA

Jeśli chcesz powiesić Wyświetlacz na ścianie, użyj śruby M4/M6\* z podkładką. Jej długość dostosuj do grubości uchwyty tak, aby długość śruby "L" wynosiła 10 mm. Dłuższa śruba może uszkodzić części elektryczne wewnątrz Wyświetlacz i w konsekwencji doprowadzić do porażenia prądem lub uszkodzenia Wyświetlacz.

\* Śruba M4 : ProLite LE3240S

Śruba M6 : ProLite LE4340S / ProLite LE4840S / ProLite LE5540S

### [Obrót obrazu]

Zestaw dotykowy jest przystosowany do wyświetlania obrazu trybie krajobrazowym.

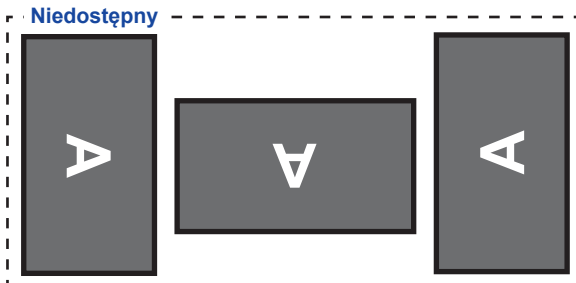
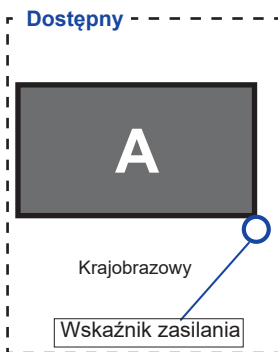

## ELEMENTY STERUJĄCE I ZŁĄCZA : PILOT

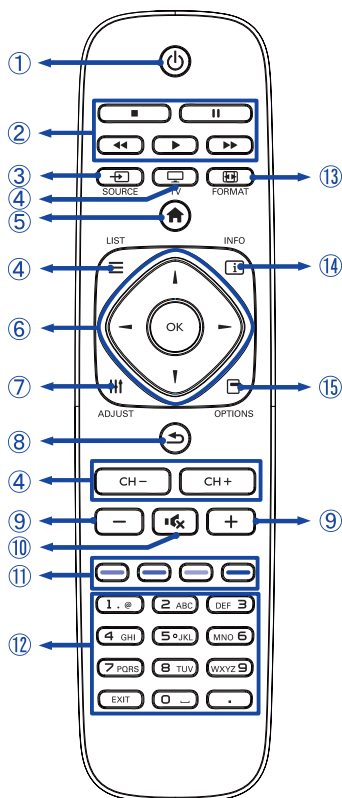

①		Włączenie i wyłączenie wyświetlacza.
②	[PLAY]	Kontroluj odtwarzanie mediów. ▶ : Odtwarzaj ■ : Stop    : Pauza ◀◀ : Przewiń do tyłu ▶▶ : Przewiń do przodu
③	INPUT	Wybór źródła. Naciśnij przycisk ▲ lub ▼ żeby wybrać między USB, Sieć, HDMI, DVI, YPbPr, AV i VGA. Naciśnij [OK] żeby potwierdzić i zakończyć.
④	 TV  LIST CH - / +	Niedostępne w tym modelu.
⑤	 HOME	Uruchomienie menu OSD.
⑥	 ▲  ▼  ◀  ▶	Nawigacja po menu i ustawieniach. ▲ : Przycisk W górę ▼ : Przycisk W dół ◀ : Lewy przycisk ▶ : Prawy przycisk
	OK	Potwierdzenie lub zapis wybranych ustawień.
⑦	 ADJUST	Wybierz direct menu.
⑧	 BACK	Powrót do poprzedniego lub wyjście z Menu OSD.
⑨	VOLUME - / +	VOLUME-: Zmniejsz głośność. VOLUME+: Zwiększ głośność.
⑩	 MUTE	Włącza i wyłącza wyciszenie kiedy Menu nie jest wyświetlane.
⑪	 COLOR	Wybór operacji lub opcji
⑫	NUMERIC	Wprowadź tekst do ustawień sieci.
⑬	 FORMAT	Zmień format obrazu.
⑭	 INFO	Wyświetlenie informacji o źródle i rozdzielczości.
⑮	 OPTIONS	Dostęp do aktualnie dostępnych opcji, ustawień obrazu i dźwięku.

## PRZYGOTOWANIE PILOTA

Aby korzystać z pilota włóż do środka dwie baterie.

### UWAGA

Do pilota używaj wyłącznie baterii wymienionych w instrukcji obsługi. Nie mieszaj starych i nowych baterii. Upewnij się, że baterie wkładasz zgodnie z oznaczeniem “+” i “-”. Uszkodzone baterie mogą spowodować plamy, pożar lub inne uszkodzenia.

- ① Odsuń i usuń osłonę baterii w kierunku jak pokazano na obrazku.

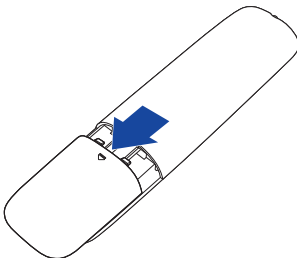

- ② Włóż do środka dwie baterie AAA zgodnie z oznaczeniem plus i minus pokazanym na pilocie.

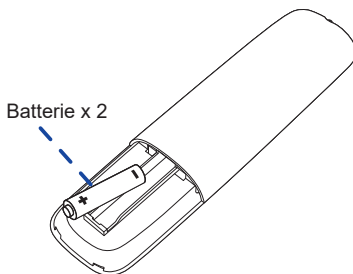

- ③ Zasuń z powrotem osłonę na miejsce jak pokazano na obrazku.

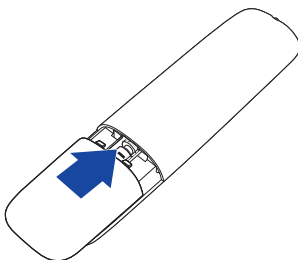

### INFO

- Wymień baterie jeśli pilot nie działa. Użyj suchych baterii AAA.
- Używaj pilota kierując go w stronę kontrolki pilota na Wyświetlacz.
- Pilot innej marki nie będzie działał z Wyświetlacz. Używaj wyłącznie pilota dostarczonego z Wyświetlacz.
- Zużyte baterie poddaj utylizacji zgodnie z obowiązującymi przepisami.

## GRUNDFUNKTIONEN

### ■ Uruchomienie Wyświetlacza

Aby uruchomić Wyświetlacz naciśnij przycisk POWER na Wyświetlaczu lub pilocie. Wskaźnik stanu zmienia wówczas kolor na Zielony. Ponowne naciśnięcie przycisku POWER na Wyświetlaczu lub pilocie wyłącza Wyświetlacz. Wskaźnik stanu zmienia wówczas kolor na Pomarańczowy.

#### INFO

Nawet w trybie power management (zarządzania energią) lub po wyłączeniu Wyświetlacza przy pomocy przycisku POWER, Wyświetlacz pobiera niewielką ilość prądu. Wyjmij kabel zasilający Wyświetlacz z gniazdka kiedy go nie używasz (np. na noc), aby uniknąć niepotrzebnego poboru prądu.

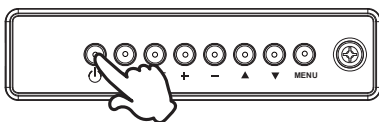

[Wyświetlacz]



[Pilota]



### ■ Wyświetlenie menu OSD

Menu OSD (ekranowe) wyświetlane jest po naciśnięciu przycisku MENU na Wyświetlaczu lub przycisku  HOME na pilocie. Aby je wyłączyć naciśnij przycisk  BACK na pilocie.

[Wyświetlacz]

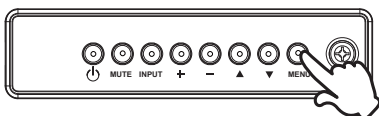

[Pilota]

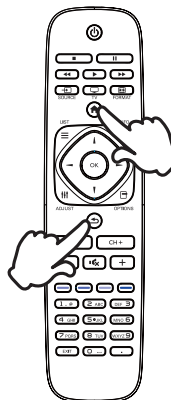



### ■ Przełączanie między opcjami

Aby poruszać się między różnymi ustawieniami naciskaj przyciski ▲ / ▼ na Wyświetlacz lub przyciski ▲ / ▼ na pilocie kiedy menu OSD jest wyświetlane.

[Wyświetlacz]

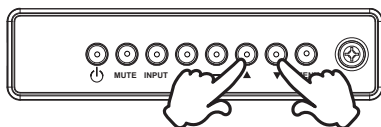

[Pilota]

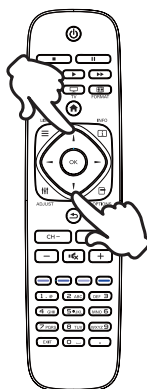

### ■ Wybór danej opcji menu

Aby wejść w dane menu lub wybrać konkretne ustawienie naciskaj przyciski + / - na Wyświetlacz lub przyciski ◀ / ▶ na pilocie kiedy menu OSD jest wyświetlane.

[Wyświetlacz]

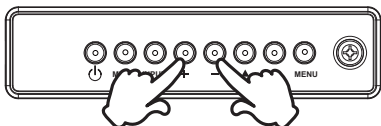

[Pilota]

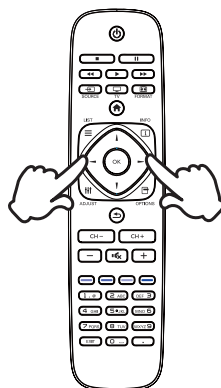

## ■ Regulacja głośności

Aby regulować głośność naciśnij przycisk - / + na Wyświetlacz lub na pilocie, kiedy menu OSD nie jest wyświetlane.

[Wyświetlacz]

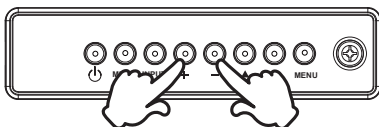

[Pilota]

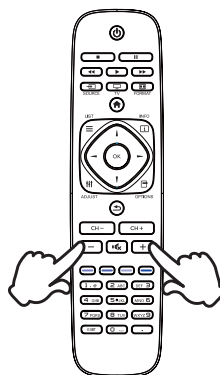

## ■ Zmiana wejścia sygnału

Aby przełączać się pomiędzy różnymi wejściami sygnału naciskaj przycisku INPUT na Wyświetlacz lub na pilocie.

[Wyświetlacz]

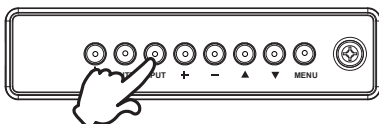

[Pilota]

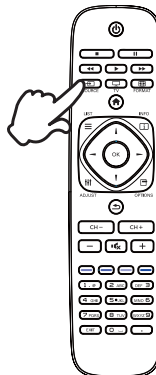

## PODŁĄCZANIE WYŚWIETLACZ

- 1 Upewnij się, czy komputer i Wyświetlacz są wyłączone.
- 2 Przewodem sygnałowym połącz Wyświetlacz z komputerem.
- 3 Przewodem RS-232C połącz Wyświetlacz z komputerem.
- 4 Podłącz kabel zasilający najpierw do Wyświetlacz, a następnie do gniazdka elektrycznego.
- 5 Włącz Wyświetlacz (Wyłącznik główny i Przełącznik zasilania) i komputer.

### UWAGA

- Przewody sygnałowe używane do łączenia komputera z Wyświetlacz mogą być różne w zależności od typu używanego komputera. Nieprawidłowe połączenie może spowodować poważne uszkodzenie zarówno Wyświetlacz, jak i komputera. Kabel dostarczany wraz z Wyświetlacz to standardowy kabel z złączem. Jeżeli potrzebny jest specjalny kabel, skontaktuj się ze swym sprzedawcą lub najbliższym przedstawicielem firmy iiyama.
- W przypadku podłączenia do komputera Macintosh, skontaktuj się ze swym sprzedawcą lub najbliższym przedstawicielem firmy iiyama w celu uzyskania odpowiedniego złącza przejściowego.
- Upewnij się, że śruby mocujące są dobrze dokręcone na obu końcach kabla sygnałowego.

[Przykład połączenia]

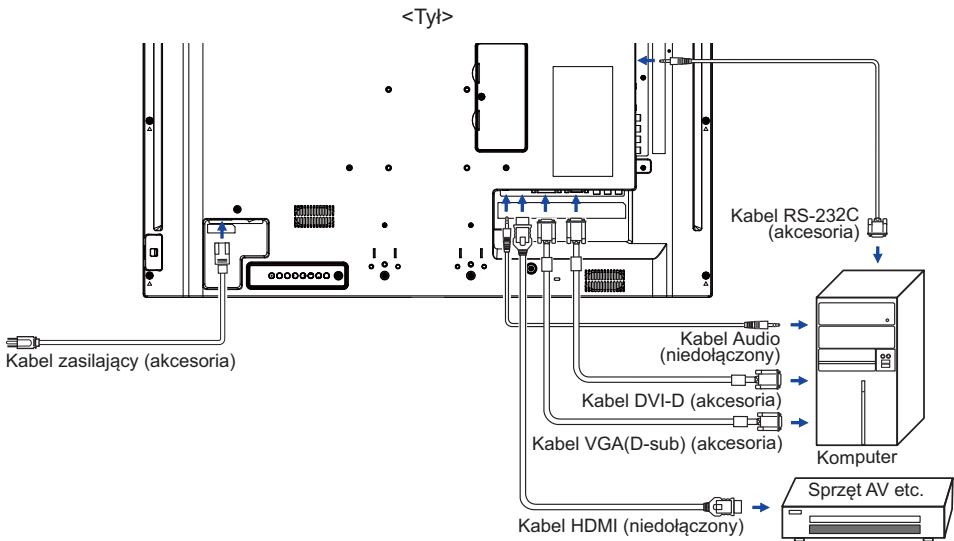

## [ Przykład podłączenia urządzenia peryferyjnego ]

### UWAGA

Przed podłączeniem wyłącz i odłącz od prądu Wyświetlacz i podłączane urządzenie, aby uniknąć uszkodzeń i porażenia prądem.

### INFO

- Skonsultuj się jednocześnie z instrukcją obsługi podłączanego urządzenia.
- Upewnij się, że masz potrzebne kable.

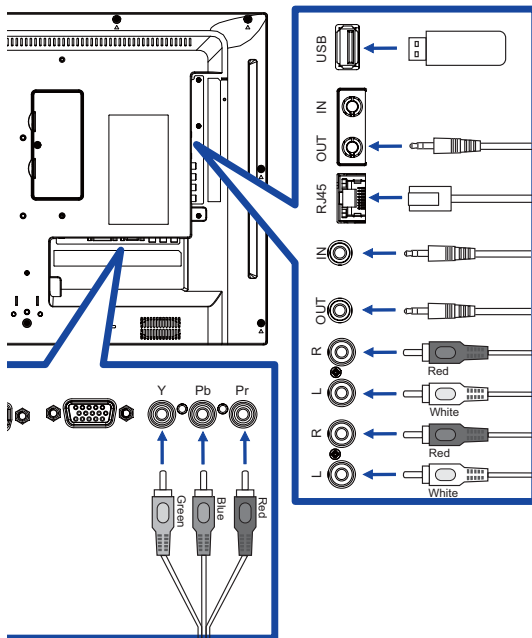

## [ Ustawienie sieci ]

1. Włącz router i włącz DHCP.
2. Połącz router z ekranem kablem Ethernet.
3. Naciśnij przycisk  HOME na pilocie, następnie wybierz Konfigurację.
4. Wybierz "Podłącz do sieci", następnie naciśnij przycisk OK.
5. Postępuj zgodnie z instrukcjami na ekranie, aby zainstalować sieć.
6. Poczekaj aż ekran znajdzie połączenie z siecią.
7. Jeśli pojawi się komunikat, wyraż zgodę na Warunki umowy licencyjnej dla użytkownika końcowego.

### INFO

Podłącz przy użyciu ekranowanego kabla CAT-5 Ethernet, aby zachować zgodność z dyrektywą EMC.

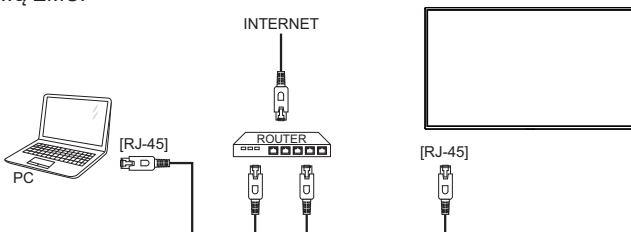

## USTAWIENIA KOMPUTERA

### ■ Synchronizacja sygnałów

Patrz tabela synchronizacji dla podstawowych rozdzielczości w rozdziale SYNCHRONIZACJA na stronie 42.

### ■ Windows XP/Vista/7/8/8,1/10 Plug & Play

Wyświetlacz LCD firmy iiyama jest zgodny ze standardem VESA DDC2B. Funkcja Plug & Play działa w systemach operacyjnych Windows XP/Vista/7/8/8,1/10 dzięki przyłączeniu komputera zgodnego ze standardem DDC2B za pomocą dostarczonego przewodu sygnałowego.

Odpowiedni sterownik Wyświetlacz dla systemów Windows XP można pobrać przez Internet ze strony <http://www.iiyama.pl> (do pobrania przy każdym z modeli).

### INFO





■ W większości przypadków systemów operacyjnych Macintosh lub Unix nie są wymagane sterowniki Wyświetlacze. Aby uzyskać więcej informacji, najpierw należy skontaktować się z dostawcą komputera.

### ■ Włączanie Wyświetlacz







Najpierw włącz Wyświetlacz, następnie komputer.





# OBSŁUGA WYŚWIETLACZ



W celu zapewnienia najlepszego obrazu, Wyświetlacz LCD firmy iiyama otrzymał w fabryce predefiniowane ustawienia synchronizacji (patrz str. 42). Możesz także dostosować obraz wykonując przedstawione poniżej operacje na przyciskach.

- 1 **Naciśnij przycisk  HOME na pilocie lub przycisk MENU na Wyświetlacz, aby uruchomić funkcję Menu ekranowego (OSD). Są tutaj dodatkowe pozycje menu, które można przełączać przycisków  /  na pilocie lub przycisków  /  na Wyświetlacz.**



- 2 **Wybierz pozycję MENU i naciśnij przycisk OK na pilocie lub przycisk INPUT na Wyświetlacz, by w nią wejść. Następnie użyj przycisków  /  na pilocie lub przycisków  /  na Wyświetlacz aby podświetlić wybraną opcję.**
- 3 **Naciśnij ponownie przycisk OK na pilocie lub przycisk INPUT na Wyświetlacz. Używając przycisków  /  na pilocie lub przycisków + / - na Wyświetlacz dokonaj odpowiedniej regulacji lub ustawienia.**
- 4 **Naciśnij przycisk  BACK na pilocie lub przycisk MENU na Wyświetlacz, aby opuścić menu, a wprowadzone ustawienia zostaną automatycznie zapisane.**

Na przykład, aby dokonać korekty ostrość, wybierz pozycję menu "Obraz", a następnie naciśnij przycisk OK na pilocie lub przycisk INPUT na Wyświetlacz. Potem wybierz Ostrość za pomocą przycisków  /  na pilocie lub przycisków  /  na Wyświetlacz.

Wtedy użyj przycisków  /  na pilocie lub przycisków + / - na Wyświetlacz do zmiany ustawienia ostrość. Ostrość całego wyświetlanego obrazu będzie zmieniać się na bieżąco zgodnie z wprowadzanymi zmianami.



Na koniec naciśnij przycisk  BACK na pilocie lub przycisk MENU na Wyświetlacz, który kończy regulację, a wszystkie zmiany są zapisywane w pamięci.

## INFO

- Również naciśnięcie przycisk  BACK na pilocie lub przycisk INPUT na Wyświetlacz powoduje szybkie wyłączenie Menu ekranowego.
- W chwili zniknięcia Menu ekranowego następuje zapisanie w pamięci wszelkich wprowadzonych zmian. Należy unikać wyłączenia zasilania, kiedy korzysta się z Menu ekranowego.

Naciśnij przycisk ADJUST , kiedy nie jest wyświetlane Menu ekranowe. Menu bezpośrednio pojawi się poniżej.

● **PC wejście i Video wejście (HDMI, DVI, YPbPr, AV, VGA)**

■ **Tryb audio:**

Otwórz predefiniowane ustawienia dźwięku.

■ **Wyjście audio:**

Regulacja głośności wyjścia audio.

■ **Format obrazu:**

Zmień format obrazu.

■ **Przes. obrazu:**























Popraw położenie obrazu.

● **Tylko Video wejściowy (HDMI(Video), YPbPr, AV)**

■ **Tryb obrazu:**

Wybierz predefiniowane ustawienia obrazu.

## ZAWARTOŚĆ MENU REGULACJA

Element regulacji		Problem / Opcja		Przyciski, które należy nacisnąć	
<b>Tryb obrazu</b> *2 <b>Picture Mode</b>		Użytkownika	Według ustawień dokonanych w Ustawieniach Obrazu.		
		Jaskrawy	Do wyświetlania obrazów pejzaży.		
		Naturalny	Do wyświetlania naturalnych obrazów.		
		Standard	Ogólny dla środowiska Windows i domyślnych ustawień Wyświetlacz.		
		Film	Do oglądania filmów.		
		Zdjęcie	Do wyświetlania zdjęć.		
		Oszcz. energii	Aby wyświetlić obraz, jednocześnie redukując moc.		
<b>Przywróć</b> <b>Reset</b>	Tak	Przywrócenie fabrycznych ustawień obrazu.			
	Nie	Powrót do Menu.			
<b>Podświetlenia</b> <b>Backlight</b>		Jasność lub podświetlenie są zredukowane.			
<b>Kontrast</b> <b>Contrast</b>		Zbyt mdły obraz			
		Zbyt intensywny obraz			
<b>Jasność</b> *1 <b>Brightness</b>		Zbyt ciemny obraz			
		Zbyt jasny obraz			
<b>Nasycenie</b> <b>Hue</b>		Fioletowawy			
		Zielonkawy			
<b>Kolor</b> <b>Colour</b>		Zbyt słaby			
		Zbyt mocny			
<b>Ostrość</b> *2 <b>Sharpness</b>		obraz Zbyt miękki			
		obraz Zbyt ostry			
<b>Zaawansowane</b> <b>Advanced</b>	<b>Redukcja szumów</b> *2 <b>Noise reduction</b>	Wyłącz	Redukcja szumu jest wyłączona.		
		SŁABE	Słaba redukcja szumów spowodowanych przez różnego rodzaju odtwarzacze.		
		ŚREDNIE	Zakłócenia obrazu powodowane przez różne odtwarzacze są redukowane bardziej niż w opcji Słaba.		
		MOCNE	Zakłócenia obrazu powodowane przez różne odtwarzacze są redukowane bardziej niż w opcji Średnia.		



\*1 Dokonaj regulacji parametru Brightness, gdy używasz Wyświetlacz w ciemnym pomieszczeniu i odnosisz wrażenie, że obraz jest zbyt jasny.

\*2 Tylko HDMI(Video), YPbPr i AV sygnał wejściowy.



## Obraz Picture

<b>Obraz</b>	<b>Tryb obrazu</b>	Użytkownika
Dźwięk	Przywróć	Jaskrawy
Ustawienia ogólne	Podświetlenia	Naturalny
Ust. sieci	Kontrast	Standard
	Jasność	Film
	Nasylenie	Zdjęcie
	Kolor	Oszcz. energii
	Ostrość	
	Zaawansowane	
	Format i krawędzie	

Element regulacji	Problem / Opcja		Przyciski, które należy naciskać		
Zaawansowane Advanced	Gamma Gamma	Ustawienia Gamma. -4 - 4			
	Temp. kolorów Color temp.	Zimny	Niebieskawa biel		
		Normalny	Zielonkawa biel		
		Ciepły	Czerwonawa biel		
		Użytkownika	R-WP(Czerwony) G-W(Zielony) B-WP(Niebieski)	Zbyt słaby	
	Ostrość - zaawansowane *2 Advanced sharpness	Wyłącz	Ostrość - zaawansowane jest wyłączona.	Zbyt mocny	
		Włącz	Popraw krawędzie i linie.		
	Dynamiczny kontr. *2 Dynamic contrast	Wyłącz	Dynamiczny kontr. jest wyłączona.		
		SŁABE	Dynamicznie popraw szczegóły.		
		ŚREDNIE	Dynamicznie popraw szczegóły bardziej niż w opcji SŁABE.		
		MOCNE	Dynamicznie popraw szczegóły bardziej niż w opcji ŚREDNIE.		
	Dynam. podśw. *2 Dynamic backlight	Wyłącz	Dynam. podśw. jest wyłączona.		
		Standard	Optymalizuj dynamiczne zużycie energii i kontrast.		
		Najl. zasilanie	Optymalizuj dynamiczne zużycie energii.		
		Najlepszy obraz	Optymalizuj kontrast dynamiczny.		
Intensyf. barw *2 Colour enhancement	Wyłącz	Intensyf. barw jest wyłączona.			
	SŁABE	Poprawa ostrości i szczegółowości kolorów.			
	ŚREDNIE	Poprawa wyrazistości i szczegółowości kolorów bardziej niż w opcji SŁABE.			
	MOCNE	Poprawa wyrazistości i szczegółowości kolorów bardziej niż w opcji ŚREDNIE.			

\*2 Tylko HDMI(Video), YPbPr i AV sygnał wejściowy.

## Obraz Picture

<b>Obraz</b>	<b>Tryb obrazu</b>	Użytkownika
Dźwięk	Przywróć	Jaskrawy
Ustawienia ogólne	Podświetlenia	Naturalny
Ust. sieci	Kontrast	Standard
	Jasność	Film
	Nasyconie	Zdjęcie
	Kolor	Oszcz. energii
	Ostrość	
	Zaawansowane	
	Format i krawędzie	

Element regulacji	Problem / Opcja	Przyciski, które należy naciskać	
Format i krawędzie Format and edges	Format obrazu Picture format <b>Direct</b>	Automatyczny zoom	Powiększenie obrazu na ekranie z zachowaniem jego oryginalnych proporcji.
		Format 16:9	Skaluj format 4:3 do 16:9. Niezalecane dla HD lub PC.
		Szeroki ekran	Zawartość w formacie panoramicznym jest rozciągnięta. Niezalecane dla HD lub PC.
		Niewyskalowane	Wyświetl wszystkie obrazy w oryginalnej rozdzielczości.
		4:3	Wyświetl wszystkie obrazy w formacie 4:3.
	Krawędzie ekranu <sup>*2</sup> Screen edges	Zmień rozmiar zdjęcia. 0 ( <input type="checkbox"/> ) - 10 ( <input type="checkbox"/> )	
Przes. obrazu Picture shift	Popraw położenie obrazu.		

\*2 Tylko HDMI(Video), YPbPr i AV sygnał wejściowy.

## Dźwięk Sound

Obraz	<b>Tryb audio</b>	Użytkownika
Dźwięk	Przywróć	Oryginalne
Ustawienia ogólne	Niskie	Film
Ust. sieci	Wysokie	Muzyka
	Wyjście audio	Gra
	Zaawansowane	Wiadomości

Element regulacji	Problem / Opcja		Przyciski, które należy naciskać
Tryb audio Sound Mode  <b>Direct</b>	Użytkownika	Przywróć ustawienia.	
	Oryginalne	Ustaw oryginalną jakość dźwięku.	
	Film	Jakość dźwięku odpowiednia dla filmów.	
	Muzyka	Jakość dźwięku odpowiednia dla muzyka.	
	Gra	Jakość dźwięku odpowiednia dla gra.	
	Wiadomości	Jakość dźwięku odpowiednia dla wiadomości.	
Przywróć Reset	Tak	Przywrócenie fabrycznych ustawień dźwięku.	
	Nie	Powrót do Menu.	
Niskie Bass	Zbyt mdły obraz		 
	Zbyt intensywny obraz		 
Wysokie Treble	Zbyt mdły obraz		 
	Zbyt intensywny obraz		 
Wyjście audio Audio out  <b>Direct</b>	Regulacja głośności wyjścia audio.		
	Zbyt cicho		 
	Zbyt głośno		 
Zaawansowane Advanced	Automat. regulacja głośności Auto volume leveling	Wyłącz	Automat. regulacja głośności jest wyłączona.
		Włącz	Włącz niwelowanie nagłych zmian natężenia głośności.
	Głośniki Speaker	Wyłącz	Wyłącz wewnętrzny głośnik.
		Włącz	Włącz wewnętrzny głośnik.
	Clear sound Clear sound	Wyłącz	Clear sound jest wyłączona.
		Włącz	Poprawa czystości głosu.

## Ustawienia ogólne General settings

Obraz	Język menu	English
Dźwięk	Identyfikator monitora	Français
Ustawienia ogólne	Tryb Eco	Italiano
Ust. sieci	Wyszukiwanie automatyczne	Español
	Zegar	Deutsch
	Harmonogram	Nederlands
	Wyłącznik czasowy	Polski
	Automatyczne wyt.	Русский
	Auto regul.	Česky
	Pixel shift	日本語
	Ustawienia sterowania	
	Opening logo	

Element regulacji	Problem / Opcja		Przyciski, które należy nacisnąć	
Język menu Menu Language	English	Angielski	Nederlands	Holenderski
	Français	Francuski	Polski	Polski
	Italiano	Włoski	Русский	Rosyjski
	Deutsch	Niemiecki	Česky	Czech
	Español	Hiszpański	日本語	Japoński
Identyfikator monitora Monitor ID	Ustaw ID Wyświetlacz. 1 - 255			
Tryb Eco ECO Mode	Normalny	Obsługa przez LAN jest dostępna.		
	Czuwanie przy niskim zużyciu energii	Obsługa przez LAN nie jest dostępna.		
Wyszukiwanie automatyczne Auto Search	Wyłącz	Wyszukiwanie automatyczne jest wyłączona.		
	Włącz	Automatycznie wykrywa dostępne źródła sygnału.		
Zegar Clock	Ustaw aktualne datę i czas wewnętrznego zegara. Czas letni(Czas letni/Czas standardowy)/Data/Godz. <b>INFO</b> Musisz dokonać tych ustawień, jeśli chcesz ustalić Plan.			
Harmonogram Scheduling	Harmonogram 1 / 2 / 3 Schedule 1 / 2 / 3	Status	Wyłącz	Harmonogram jest wyłączona.
			Włącz	Harmonogram jest włączona.
		Źródło	Wybierz, które źródło sygnału ma zostać użyte przy następnym uruchomieniu ekranu. USB/HDMI/DVI/YPbPr/AV/VGA	
		Na czas Czasu wyłączenia	Ustal godziny, o których ekran ma się włączyć i wyłączyć.	
		Tryby powt.	Ustaw cykl. Brak / Każda niedziela / Każdy poniedziałek / Każdy wtorek / Każda środa / Każdy czwartek / Każdy piątek / Każda sobota	
Ustawienie playlist	Wybierz plik, który ma zostać uruchomiony po włączeniu ekranu.			
Wyłącznik czasowy Sleep timer	Wyłącz ekran po określonym czasie. 0 - 180 min			
Automatyczne wyt. Auto switch off	Ustaw po jakim czasie braku aktywności, ekran ma się sam wyłączyć. 0 - 240 min <b>INFO</b> Jeśli w ustalonym czasie naciśnięte zostaną przyciski, zegar zostanie zresetowany. Ekran zostanie wyłączony po upływie ustalonego czasu i przy braku aktywności użytkownika.			

## Ustawienia ogólne General settings

Obraz	Identyfikator monitora
Dźwięk	Tryb Eco
Ustawienia ogólne	Wyszukiwanie automatyczne
Ust. sieci	Zegar
	Harmonogram
	Wyłącznik czasowy
	Automatyczne wyl.
	Auto regul.
	Pixel shift
	Ustawienia sterowania
	Opening logo
	Ustawienia fabr.

Element regulacji	Problem / Opcja		Przyciski, które należy naciskać
Auto regul. * <sup>1</sup> Auto adjust	Rozpocznij	Automatyczna regulacja parametrów H. / V. Position, Clock oraz Phase.	
	Anuluj	Powrót do Menu.	
Pixel shift * <sup>2</sup> Pixel shift	Wyłącz	Pixel shift jest wyłączona.	
	Włącz	Automatycznie porusz obrazem, aby zapobiec efektowi "wypalenia" w przypadku braku aktywności przez 30 sekund.	
Ustawienia sterowania Control settings	Blokada klawiatury lokalnej Local KB lock	Włącz lub wyłącz obsługę ekranu za pomocą przycisków z tyłu obudowy.	
		Odblokuj	Włącz obsługę przyciskami.
		Zablokuj wszystko	Zablokuj obsługę przyciskami.
		Zablokuj wszystko bez głośności	Zablokuj obsługę przyciskami, oprócz przycisków VOL+ i VOL-.
		Zamknout vše kromě napájení	Zablokuj obsługę przyciskami, oprócz przycisku POWER.
	Blokada pilota RC lock	Włącz lub wyłącz sterowanie pilotem.	
		Odblokuj	Włącz obsługę przyciskami.
		Zablokuj wszystko	Zablokuj obsługę przyciskami.
		Zablokuj wszystko bez głośności	Zablokuj obsługę przyciskami, oprócz przycisków VOL+ i VOL-.
		Zamknout vše kromě napájení	Zablokuj obsługę przyciskami, oprócz przycisku POWER.
<b>INFO</b>	Aby wyłączyć "Lokalną blokadę KB" lub "Blokadę RC", naciśnij przycisk  HOME i 1998 na pilocie.		
Opening Logo Opening Logo	Wyłącz	Logo iiyama nie wyświetla się gdy ekran jest włączony.	
	Włącz	Logo iiyama wyświetla się gdy ekran jest włączony.	
Ustawienia fabr. Factory settings	OK	Przywracane są ustawienia fabryczne.	
	Anuluj	Powrót do Menu.	

\*<sup>1</sup> Tylko VGA sygnał wejściowy.

\*<sup>2</sup> Tylko HDMI(Video), YPbPr i AV sygnał wejściowy.

## Ust. sieci Network Settings

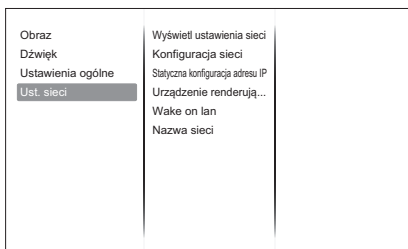

Element regulacji	Problem / Opcja		Przyciski, które należy naciskać
Wyświetl ustawienia sieci <a href="#">View network settings</a>	Zobacz status podłączonej sieci.		
Konfiguracja sieci <a href="#">Network Configuration</a>	Wybierz jak ekran ma przypisywać adresy dla zasobów sieci. DHCP & Auto IP / Static IP		
Statyczna konfiguracja adresu IP <a href="#">Static IP Configuration</a>	Ustal {adres IP}, {Maskę sieci}, {Bramkę}, {DNS1}, i {DNS2} dla ekranu.		
Urządzenie renderujące media cyfrowe – DMR <a href="#">Digital Media Renderer - DMR</a>	Wyłącz	Urządzenie renderujące media cyfrowe – DMR jest wyłączone.	
	Włącz	Odbieraj pliki multimedialne ze smartfonów lub tableatów podłączonych do Twojej sieci.	
Wake on lan * <a href="#">Wake on lan</a>	Wyłącz	Wake on lan jest wyłączona.	
	Włącz	Włącz ekran zdalnie przez LAN.	
Nazwa sieci <a href="#">Network name</a>	Zmień nazwę ekranu dla łatwej identyfikacji.		

\* Nie można wybrać Wake on LAN jeśli Tryb ECO ustawiony jest na "Czuwanie przy niskim zużyciu energii".

## [Odtwarzanie multimediów]

Odtwarzanie plików wideo, zdjęć i muzyki możliwe jest:

- z komputera podłączonego do sieci,
- z nośnika USB podłączonego do ekranu.

### ● Odtwarzanie plików z komputera

Aby odtwarzać pliki z komputera, potrzebne są:

- Sieć przewodowa, połączenie za pomocą uniwersalnego routera Plug and Play (uPnP).
- Opcjonalnie: kabel LAN łączący ekran z siecią.
- Serwer mediów zainstalowany na komputerze.
- Odpowiednie ustawienia zapory pozwalające komputerowi na korzystanie z serwera mediów.

#### ■ Konfiguracja udostępniania mediów

1. Zainstaluj serwer mediów na swoim komputerze, aby dzielić się plikami multimedialnymi.

Przykładowe serwery mediów:

- Dla PC: Windows Media Player 11 (lub wyżej) lub TVersity
- Dla Mac: Twonky

2. Włącz udostępnianie mediów na swoim komputerze. Więcej informacji na temat konfiguracji serwera mediów znajdziesz w Internecie.





#### ■ Odtwarzanie plików

1. Naciśnij przycisk  SOURCE.
2. Wybierz [network], a następnie naciśnij przycisk OK.
3. Wybierz plik i naciśnij przycisk OK, aby rozpocząć odtwarzanie.
4. Naciśnij przycisk Play na pilocie, aby kontrolować odtwarzanie.



- \* • Wybierz górny pasek, aby filtrować pliki po typie.
- Wybierz [Sort] aby sortować pliki według nazwy, wykonawcy lub innych kryteriów.

### ● Odtwarzanie plików multimedialnych z nośnika USB

Przy pomocy ekranu można odtwarzać muzykę, filmy i zdjęcia z nośników USB.

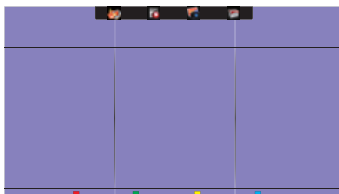
1. Podłącz swój nośnik USB do portu USB ekranu.
2. Naciśnij przycisk  SOURCE, wybierz USB i naciśnij przycisk OK.
3. Wszystkie nadające się do odtworzenia pliki na nośniku USB wykrywane są automatycznie i sortowane według trzech kategorii:  Muzyka,  Film i  Zdjęcia.



4. Naciśnij przycisk  BACK, aby się cofnąć o jeden poziom. Naciśnij przycisk  lub , aby wybrać rodzaj pliku. Naciśnij OK, aby utworzyć playlistę.
5. Zaznacz plik i naciśnij przycisk OK, aby rozpocząć odtwarzanie.
6. Postępuj zgodnie z instrukcjami na ekranie, aby wybrać odpowiednie opcje.
7. Aby sterować odtwarzaniem, używaj przycisków (■, ||, ◀, ▶, ▶▶).

■ **Standardem USB:**

2,0

■ **Obsługiwany system pliku:**

FAT32

■ **Obsługiwany format pliku:**

- Music: MP3, WMA, M4A, AAC, AC3
- Movie: AVI, MP4, MOV, MPG/MPEG
- Photo: JPEG, BMP, GIF

**UWAGA**

- Producent nie ponosi odpowiedzialności jeśli nośnik USB nie jest obsługiwany i nie może być obciążany odpowiedzialnością za uszkodzenie lub utratę danych z nośnika.
- Nie zapisuj na nośniku USB zbyt dużej ilości danych. W przypadku podłączenia nośnika USB, który pobiera więcej niż 500mA mocy, upewnij się, że jest on podłączony do własnego, zewnętrznego źródła zasilania.

**INFO**

W przypadku odtwarzania plików multimedialnych z nośnika USB i wyłączenia ekranu, przy kolejnym włączeniu wybrane zostanie ostatnio używane wejście sygnału: HDMI, DVI, YPbPr, AV lub VGA.



## [Opcje odtwarzania]

### ● Odtwarzanie plików muzycznych

1. Wybierz  Muzykę w górnym pasku.
2. Wybierz utwór i naciśnij przycisk OK.

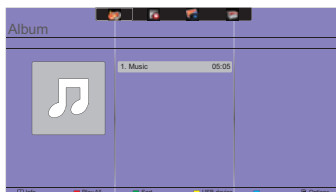





3. Naciśnij przycisk  BACK aby wyświetlić menu odtwarzania.
- Odtwórz wszystkie : aby odtworzyć wszystkie utwory w folderze.
  - Sort : Sortowanie utworów.
  - USB device : Wyświetl listę utworów na nośniku USB.
  - CH+ / CH- : aby przejść do kolejnego lub poprzedniego utworu.
  - OK : aby zatrzymać lub wznowić odtwarzanie.
  - ◀ / ▶ : aby przeskoczyć o 10 sekund w przód lub tył.
  - ◀◀ / ▶▶ : aby przewijać w przód lub w tył. Ponawiaj naciśnięcie, aby kontrolować szybkość przewijania.
  - ■ : aby zatrzymać muzykę.

### ■ Ustawienia muzyki

W czasie odtwarzania muzyki, naciśnij przycisk  OPTIONS.

- Powtarzanie : aby powtarzać utwór.
- Odtwórz raz : aby odtworzyć jeden raz tylko.
- Serwer mediów : wybierz serwer mediów.
- Pomieszaj On / Pomieszaj Off : włącz lub wyłącz losowe odtwarzanie utworów.

### INFO

Aby wyświetlić informacje o utworze (na przykład tytuł, wykonawcę, czas trwania), wybierz utwór, naciśnij przycisk  BACK aby wyświetlić menu odtwarzania, a następnie naciśnij przycisk  INFO. Aby ukryć informacje ponownie naciśnij przycisk  INFO. Po naciśnięciu przycisku OK w celu wybrania piosenki, okno menu można zamknąć poprzez naciśnięcie przycisku  INFO. Naciśnięcie przycisku  BACK spowoduje ponowne wyświetlenie okna menu.

### ■ Pokaz zdjęć w czasie odtwarzania muzyki

W czasie odtwarzania muzyki, naciśnij przycisk  BACK, przejdź do góry ekranu, wybierz zdjęcie i rozpocznij pokaz zdjęć.

## ● Odtwarzanie filmów

1. Wybierz  Filmy w górnym pasku.
2. Wybierz plik i naciśnij przycisk OK.

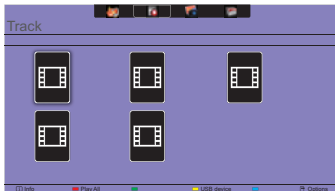

- Odtwarzaj wszystkie : aby odtworzyć wszystkie pliki w folderze.
- Sort : Sortowanie film.
- USB device : Wyświetli listę filmów na nośniku USB.
- CH+ / CH- : aby przejść do następnego lub poprzedniego pliku.
- OK : aby zatrzymać lub wznowić plik.
- ◀ / ▶ : aby przeskoczyć o 10 sekund w przód lub tył.
- ◀◀ / ▶▶ : aby przewijać w przód lub w tył. Ponawiaj naciśnięcie, aby kontrolować szybkość przewijania.
- ■ : aby zakończyć odtwarzanie.

## ■ Film - opcje options

Naciśnij przycisk  OPTIONS w czasie odtwarzania wideo.

### <Option>

- Napisy : Wybierz dostępne ustawienie napisów.
- Włącz / Wyłącz napisy : Włącz/wyłącz napisy.
- Włączony w trakcie wyciszenia : Włącz napisy.

Aby włączyć/wyłączyć napisy należy nacisnąć przycisk Mute.

- Język napisów: wybierz język napisów, jeśli jest to możliwe.
- Kodowanie znaków : wybierz odpowiednie dla napisów kodowanie znaków.
- Język audio : Wybierz język audio.
- Powtarzaj : aby powtarzać odtwarzanie pliku.
- Odtwórz raz : aby odtworzyć plik tylko raz.
- Serwer mediów : wybierz serwer mediów.
- Pomieszaj On / Pomieszaj Off : włącz lub wyłącz losowe odtwarzanie plików wideo.
- Status : Wyświetli informacje o wideo.

### <Picture and Sound>

- Tryb obrazu / Tryb audio / Wyjście audio / Format obrazu

### <Eco Setting>

- Ekran wyłączony : Wyłącz ekran aby oszczędzać prąd. Naciśnięcie dowolnego przycisku na obudowie lub pilocie spowoduje jego ponowne uruchomienie.
- Automatyczne wył.

### <Clock>

- Zegar : Włącz/wyłącz zegar.
- Wyłącznik czasowy

## ● Odtwarzanie zdjęć

Wybierz  Zdjęcia w pasku górnym.

2. Wybierz miniaturę i naciśnij przycisk OK.

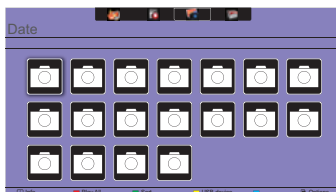

### ■ Pokaz slajdów

- Odtwórz wszystkie : aby odtworzyć wszystkie zdjęcia w folderze
- Sort : Sortowanie zdjęcia.
- USB device : Wyświetli listę zdjęcia na nośniku USB.
- ◀ / ▶ : aby przejść do następnego lub poprzedniego zdjęcia; na końcu naciśnij przycisk OK.
- ■ : aby zakończyć pokaz slajdów.

### ■ Ustawienia pokazu slajdów

W czasie pokazu slajdów, naciśnij przycisk  OPTIONS.

#### <Option>

- Pomieszaj On / Pomieszaj Off : włącz lub wyłącz losowe wyświetlanie zdjęć.
- Powtarzaj : aby oglądać pokaz slajdów.
- Odtwórz raz : aby obejrzeć jeden raz.
- Czas wyświetlania : ustal jak długo ma być wyświetlane każde zdjęcie.
- Efekt przejścia : ustaw efekt przejścia pomiędzy zdjęciami.
- Serwer mediów : wybierz serwer mediów.

#### <Picture and Sound>

- Tryb obrazu / Tryb audio / Wyjście audio / Format obrazu

#### <Eco Setting>

- Ekran wyłączony : Wyłącz ekran aby oszczędzać prąd. Naciśnięcie dowolnego przycisku na obudowie lub pilocie spowoduje jego ponowne uruchomienie.
- Automatyczne wył.

## ● Folder

Lista plików zapisanych na nośniku USB. Możliwe jest również odtwarzanie z tego poziomu.

## FUNKCJA ZARZĄDZANIA ENERGIĄ

Funkcja zarządzania energią tego produktu jest zgodna z wymaganiami oszczędzania energii standardów EVESA DPMS. Jeżeli ta funkcja jest aktywna, zapewnia automatyczne redukowanie niepotrzebnego zużycia energii przez Wyświetlacz, kiedy komputer nie jest używany.

Aby można było korzystać z tej funkcji, Wyświetlacz musi być przyłączony do komputera zgodnego ze standardem VESA DPMS. Wyświetlacz przechodzi do trybu zarządzania energią, jak to przedstawiono poniżej. Funkcja zarządzania energią, wraz z wszelkimi ustawieniami zegarów, jest konfigurowana przez system operacyjny. W podręczniku systemu operacyjnego możesz sprawdzić konfigurację zarządzania energią.

### ■ Tryb Zarządzanie energią

Kiedy zostaną wyłączone sygnały synchronizacji pionowej i poziomej z komputera, Wyświetlacz przechodzi do trybu Zarządzania energią, który zapewnia obniżenie zużycia energii do poziomu poniżej 0,5W. Ekran staje się ciemny. Po ponownym dotknięciu klawiatury lub myszki następuje wyjście z trybu Zarządzania energią i obraz pojawia się po kilku sekundach.

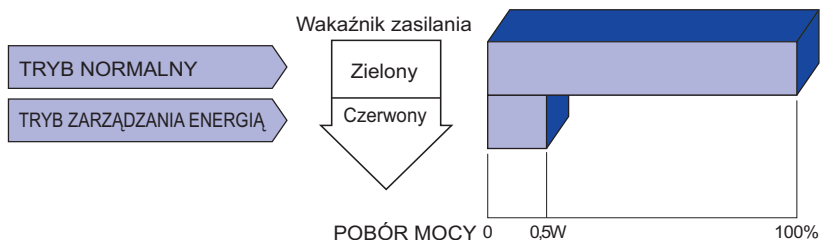

### INFO

- Wyświetlacz zużywa energię elektryczną nawet po przejściu do trybu zarządzania energią. Aby uniknąć niepotrzebnego zużycia energii, wyłączaj zasilanie Wyświetlacz, kiedy nie jest używany, w nocy lub podczas weekendów.
- Jest możliwe, że będzie włączony sygnał wideo z komputera, kiedy brakuje sygnałów synchronizacji pionowej lub poziomej. W takiej sytuacji funkcja ZARZĄDZANIE ENERGIĄ może nie działać prawidłowo.

# ROZWIĄZYWANIE PROBLEMÓW

Gdy Wyświetlacz nie działa prawidłowo, wykonaj poniższe czynności w celu znalezienia prawdopodobnego rozwiązania problemu.

1. W zależności od występującego problemu wykonaj regulacje przedstawione w punkcie OBSŁUGA WYŚWIETLACZ. Gdy nie zapewnia to przywrócenia obrazu, przejdź do czynności 2.
2. Jeżeli nie możesz znaleźć stosownej pozycji regulacji w punkcie OBSŁUGA WYŚWIETLACZ lub problem nie ustępuje, wykonaj poniższe czynności kontrolne.
3. W przypadku gdy zetknąłeś się z problemem, który nie został opisany poniżej lub nie możesz skorygować tego problemu, zaprzestań użytkowania Wyświetlacz i skontaktuj się ze swoim dostawcą lub centrum serwisowym firmy iiyama w celu uzyskania dodatkowej pomocy.

## Problem

## Sprawdź

- |  |   |
|--|---|
| <b>①</b> Obraz nie wyświetla się.                | <input type="checkbox"/> Czy kabel zasilania jest prawidłowo umieszczony w gnieździe.<br><input type="checkbox"/> Czy zostało włączone zasilanie.<br><input type="checkbox"/> Czy w gnieździe prądu przemiennego jest napięcie. - sprawdź przyłączając inne urządzenie.<br><input type="checkbox"/> Czy jest aktywny wygaszacz ekranu bez obrazu – dotknij klawiatury lub myszki.<br><input type="checkbox"/> Zwiększ kontrast i/lub jasność.<br><input type="checkbox"/> Czy komputer jest włączony.<br><input type="checkbox"/> Czy został prawidłowo przyłączony kabel sygnałowy.<br><input type="checkbox"/> Czy taktowanie sygnałów z komputera jest zgodne z danymi technicznymi Wyświetlacz.<br><input type="checkbox"/> Czy jest aktywny wygaszacz ekranu bez obrazu – dotknij klawiatury lub myszki. |
| <b>②</b> Brak synchronizacji ekranu.             | <input type="checkbox"/> Czy został prawidłowo przyłączony kabel sygnałowy.<br><input type="checkbox"/> Czy taktowanie sygnałów z komputera jest zgodne z danymi technicznymi Wyświetlacz.<br><input type="checkbox"/> Czy poziom sygnału wyjściowego wideo z komputera jest zgodny z danymi technicznymi Wyświetlacz.  |
| <b>③</b> Obraz nie jest na środku ekranu.        | <input type="checkbox"/> Czy taktowanie sygnałów z komputera jest zgodne z danymi technicznymi Wyświetlacz.   |
| <b>④</b> Ekran jest zbyt jasny lub zbyt ciemny.  | <input type="checkbox"/> Czy poziom sygnału wyjściowego wideo z komputera jest zgodny z danymi technicznymi Wyświetlacz.  |
| <b>⑤</b> Drga obraz na ekranie.                  | <input type="checkbox"/> Czy napięcie prądu elektrycznego jest zgodne z danymi technicznymi Wyświetlacz.<br><input type="checkbox"/> Czy taktowanie sygnałów z komputera jest zgodne z danymi technicznymi Wyświetlacz.   |
| <b>⑥</b> Brak dźwięku.                           | <input type="checkbox"/> Czy włączony jest sprzęt audio (komputer itp.).<br><input type="checkbox"/> Czy został prawidłowo przyłączony kabel audio.<br><input type="checkbox"/> Czy głośność jest ustawiona.<br><input type="checkbox"/> Czy wyciszenie jest wyłączone.<br><input type="checkbox"/> Czy poziom sygnału wyjściowego audio ze sprzętu audio jest zgodny z danymi technicznymi Wyświetlacz.  |
| <b>⑦</b> Dźwięk jest zbyt głośny lub zbyt cichy. | <input type="checkbox"/> Czy poziom sygnału wyjściowego audio ze sprzętu audio jest zgodny z danymi technicznymi Wyświetlacz.   |
| <b>⑧</b> Słychać dziwny szum.                    | <input type="checkbox"/> Czy został prawidłowo przyłączony kabel audio.   |

## INFORMACJE NA TEMAT RECYKLINGU

Nie wyrzucaj swego Wyświetlacz – przyczynisz się do lepszej ochrony środowiska.

Odwiedź naszą witrynę: [www.iiyama.com/recycle](http://www.iiyama.com/recycle), aby uzyskać informacje o recyklingu Wyświetlacze.

# DODATEK

Specyfikacje i wygląd produktów mogą ulec zmianie bez wcześniejszego zawiadomienia.

## DANE TECHNICZNE : ProLite LE3240S

Kategoria	32"	
Panel LCD	Technologia paneli	IPS
	Rozmiar	Przekątna: 80 cm / 31,5"
	Wielkość plamki	0,36375 mm w poziomie × 0,36375 mm w pionie
	Jasność	350cd/m <sup>2</sup> (Typowy)
	Współczynnik kontrastu	1400 : 1 (Typowy)
	Kąt widzenia	Poziomej: po 178 stopni, pionowej: po 178 stopni (Typowy)
	Czas reakcji	8ms (Typowy: gray - gray)
Liczba wyświetlanych kolorów	Okolo 16,7M	
Częstotliwość synchronizacji	Analogowy: Poziomej: 30,0 - 83,0 kHz, pionowej: 50 - 76 Hz Cyfrowy: Poziomej: 30,0 - 83,0 kHz, pionowej: 50 - 76 Hz	
Maksymalna rozdzielczość	1920 × 1080, 2,1 megapikseli	
Złącze sygnału wejściowego	VGA(D-sub) mini 15-stykowe, DVI-D 24-stykowe, HDMI	
Złącze sygnału wejściowego audio	mini jack, RCA (L/R)	
Złącze Component Video	RCA (Video/L/R)	
LAN	RJ45	
Port szeregowy	RS-232C In/Out mini jack	
Standard Plug & Play	VESA DDC2B™	
Sygnal wejściowy synchronizacji	Oddzielne sygnały synchronizacji: TTL, dodatni lub ujemny	
Sygnal wejściowy wizji	Analogowy: 0,7 Vp-p (standardowy), 75Ω, dodatni Cyfrowy: Zgodny z DVI (Digital Visual Interface standard wersja.1,0) Cyfrowy: HDMI	
Sygnal wejściowy audio	Maks. 0,5 Vrms	
Złącze IR	IR In/Out	
Złącze USB	USB2.0 (USB Media Player)	
Złącze audio Wyjście	RCA (L/R)	
Głośniki	Wewnętrzne: 10W×2 (głośniki stereo)	
Maksymalny rozmiar ekranu	Szer. 698,40 mm × wys. 392,85 mm / szer. 27,5" × 15,5" wys	
Źródło zasilania	Źródło prądu przemiennego o napięciu 100-240 V, 50/60 Hz, 1,5 A	
Zużycie energii*	42W (typowe), w trybie zarządzania energią: maksymalnie 0,5W Klasa efektywności energetycznej: B	
Wymiary / waga netto	726,5 × 425,5 × 63,5 mm / 28,6 × 16,8 × 2,5" (szer. × wys. × głęb.), 5,2kg / 11,5 lbs	
Warunki środowiska	Podczas pracy: Temperatura 0 do 40°C / 32 do 104°F Wilgotność 20 - 80% (bez kondensacji pary wodnej) Składowanie: Temperatura -20 do 60°C / 4 to 140°F Wilgotność 5 - 95% (bez kondensacji pary wodnej)	
Certyfikaty	CB, CE, CU, TÜV-Bauart	

**INFO** \* Nie podłączono urządzeń Audio.

## DANE TECHNICZNE : ProLite LE4340S

Kategoria	43"	
Panel LCD	Technologia paneli	AMVA3
	Rozmiar	Przekątna: 108 cm / 43"
	Wielkość plamki	0,49 mm w poziomie × 0,49 mm w pionie
	Jasność	350cd/m <sup>2</sup> (Typowy)
	Współczynnik kontrastu	3000 : 1 (Typowy)
	Kąt widzenia	Poziomej: po 178 stopni, pionowej: po 178 stopni (Typowy)
	Czas reakcji	8ms (Typowy: gray - gray)
Liczba wyświetlanych kolorów	Okolo 16,7M	
Częstotliwość synchronizacji	Analogowy: Poziomej: 30,0 - 83,0 kHz, pionowej: 50 - 76 Hz Cyfrowy: Poziomej: 30,0 - 83,0 kHz, pionowej: 50 - 76 Hz	
Maksymalna rozdzielczość	1920 × 1080, 2,1 megapikseli	
Złącze sygnału wejściowego	VGA(D-sub) mini 15-stykowe, DVI-D 24-stykowe, HDMI	
Złącze sygnału wejściowego audio	mini jack, RCA (L/R)	
Złącze Component Video	RCA (Video/L/R)	
LAN	RJ45	
Port szeregowy	RS-232C In/Out mini jack	
Standard Plug & Play	VESA DDC2B™	
Sygnał wejściowy synchronizacji	Oddzielne sygnały synchronizacji: TTL, dodatni lub ujemny	
Sygnał wejściowy wizji	Analogowy: 0,7 Vp-p (standardowy), 75Ω, dodatni Cyfrowy: Zgodny z DVI (Digital Visual Interface standard wersja.1,0) Cyfrowy: HDMI	
Sygnał wejściowy audio	Maks. 0,5 Vrms	
Złącze IR	IR In/Out	
Złącze USB	USB2.0 (USB Media Player)	
Złącze audio Wyjście	RCA (L/R)	
Głośniki	Wewnętrzne: 10W×2 (głośniki stereo)	
Maksymalny rozmiar ekranu	Szer. 940,90 mm × wys. 529,25 mm / szer. 37,0" × 20,8" wys	
Źródło zasilania	Źródło prądu przemiennego o napięciu 100-240 V, 50/60 Hz, 2,5 A	
Zużycie energii*	73W (typowe), w trybie zarządzania energią: maksymalnie 0,5W Klasa efektywności energetycznej: B	
Wymiary / waga netto	968,0 × 559,5 × 61,0 mm / 38,1 × 22,0 × 2,4" (szer. × wys. × głęb.), 8,7kg / 19,2 lbs	
Warunki środowiska	Podczas pracy: Temperatura 0 do 40°C / 32 do 104°F Wilgotność 20 - 80% (bez kondensacji pary wodnej) Składowanie: Temperatura -20 do 60°C / 4 to 140°F Wilgotność 5 - 95% (bez kondensacji pary wodnej)	
Certyfikaty	CB, CE, CU, TÜV-Bauart	

**INFO** \* Nie podłączono urządzeń Audio.



## DANE TECHNICZNE : ProLite LE4840S

Kategoria	48"	
Panel LCD	Technologia paneli	SVA
	Rożmiar	Przekątna: 121 cm / 48"
	Wielkość plamki	0,549 mm w poziomie × 0,549 mm w pionie
	Jasność	350cd/m <sup>2</sup> (Typowy)
	Współczynnik kontrastu	4000 : 1 (Typowy)
	Kąt widzenia	Poziomej: po 178 stopni, pionowej: po 178 stopni (Typowy)
	Czas reakcji	8ms (Typowy: gray - gray)
Liczba wyświetlanych kolorów	Okolo 10,6B	
Częstotliwość synchronizacji	Analogowy: Poziomej: 30,0 - 83,0 kHz, pionowej: 50 - 76 Hz Cyfrowy: Poziomej: 30,0 - 83,0 kHz, pionowej: 50 - 76 Hz	
Maksymalna rozdzielczość	1920 × 1080, 2,1 megapikseli	
Złącze sygnału wejściowego	VGA(D-sub) mini 15-stykowe, DVI-D 24-stykowe, HDMI	
Złącze sygnału wejściowego audio	mini jack, RCA (L/R)	
Złącze Component Video	RCA (Video/L/R)	
LAN	RJ45	
Port szeregowy	RS-232C In/Out mini jack	
Standard Plug & Play	VESA DDC2B™	
Sygnal wejściowy synchronizacji	Oddzielne sygnały synchronizacji: TTL, dodatni lub ujemny	
Sygnal wejściowy wizji	Analogowy: 0,7 Vp-p (standardowy), 75Ω, dodatni Cyfrowy: Zgodny z DVI (Digital Visual Interface standard wersja.1.0) Cyfrowy: HDMI	
Sygnal wejściowy audio	Maks. 0,5 Vrms	
Złącze IR	IR In/Out	
Złącze USB	USB2.0 (USB Media Player)	
Złącze audio Wyjście	RCA (L/R)	
Głośniki	Wewnętrzne: 10W×2 (głośniki stereo)	
Maksymalny rozmiar ekranu	Szer. 1054,08 mm × wys. 592,92 mm / szer. 41,5" × 23,3" wys	
Źródło zasilania	Źródło prądu przemiennego o napięciu 100-240 V, 50/60 Hz, 2,5 A	
Zużycie energii*	89W (typowe), w trybie zarządzania energią: maksymalnie 0,5W Klasa efektywności energetycznej: B	
Wymiary / waga netto	1082,0 × 623,5 × 61,0 mm / 42,6 × 24,5 × 2,4" (szer. × wys. × głęb.), 11,5kg / 25,4 lbs	
Warunki środowiska	Podczas pracy: Temperatura 0 do 40°C / 32 do 104°F Wilgotność 20 - 80% (bez kondensacji pary wodnej) Składowanie: Temperatura -20 do 60°C / 4 to 140°F Wilgotność 5 - 95% (bez kondensacji pary wodnej)	
Certyfikaty	CB, CE, CU, TÜV-Bauart	

**INFO** \* Nie podłączono urządzeń Audio.

## DANE TECHNICZNE : ProLite LE5540S

Kategoria	55"	
Panel LCD	Technologia paneli	IPS
	Rozmiar	Przekątna: 139 cm / 55"
	Wielkość plamki	0,63 mm w poziomie × 0,63 mm w pionie
	Jasność	350cd/m <sup>2</sup> (Typowy)
	Współczynnik kontrastu	1200 : 1 (Typowy)
	Kąt widzenia	Poziomej: po 178 stopni, pionowej: po 178 stopni (Typowy)
	Czas reakcji	8ms (Typowy: gray - gray)
Liczba wyświetlanych kolorów	Okolo 16,7M	
Częstotliwość synchronizacji	Analogowy: Poziomej: 30,0 - 83,0 kHz, pionowej: 50 - 76 Hz Cyfrowy: Poziomej: 30,0 - 83,0 kHz, pionowej: 50 - 76 Hz	
Maksymalna rozdzielczość	1920 × 1080, 2,1 megapikseli	
Złącze sygnału wejściowego	VGA(D-sub) mini 15-stykowe, DVI-D 24-stykowe, HDMI	
Złącze sygnału wejściowego audio	mini jack, RCA (L/R)	
Złącze Component Video	RCA (Video/L/R)	
LAN	RJ45	
Port szeregowy	RS-232C In/Out mini jack	
Standard Plug & Play	VESA DDC2B™	
Sygnał wejściowy synchronizacji	Oddzielne sygnały synchronizacji: TTL, dodatni lub ujemny	
Sygnał wejściowy wizji	Analogowy: 0,7 Vp-p (standardowy), 75Ω, dodatni Cyfrowy: Zgodny z DVI (Digital Visual Interface standard wersja.1,0) Cyfrowy: HDMI	
Sygnał wejściowy audio	Maks. 0,5 Vrms	
Złącze IR	IR In/Out	
Złącze USB	USB2.0 (USB Media Player)	
Złącze audio Wyjście	RCA (L/R)	
Głośniki	Wewnętrzne: 10W×2 (głośniki stereo)	
Maksymalny rozmiar ekranu	Szer. 1209,6 mm × wys. 680,4 mm / szer. 47,6" × 26,8" wys	
Źródło zasilania	Źródło prądu przemiennego o napięciu 100-240 V, 50/60 Hz, 2,5 A	
Zużycie energii*	98W (typowe), w trybie zarządzania energią: maksymalnie 0,5W Klasa efektywności energetycznej: A	
Wymiary / waga netto	1238,5 × 711,0 × 60,0 mm / 48,8 × 28,0 × 2,4" (szer. × wys. × głęb.), 16,0kg / 35,3 lbs	
Warunki środowiska	Podczas pracy: Temperatura 0 do 40°C / 32 do 104°F Wilgotność 20 - 80% (bez kondensacji pary wodnej) Składowanie: Temperatura -20 do 60°C / 4 to 140°F Wilgotność 5 - 95% (bez kondensacji pary wodnej)	
Certyfikaty	CB, CE, CU, TÜV-Bauart	

**INFO** \* Nie podłączono urządzeń Audio.

## WYMIARY : ProLite LE3240S

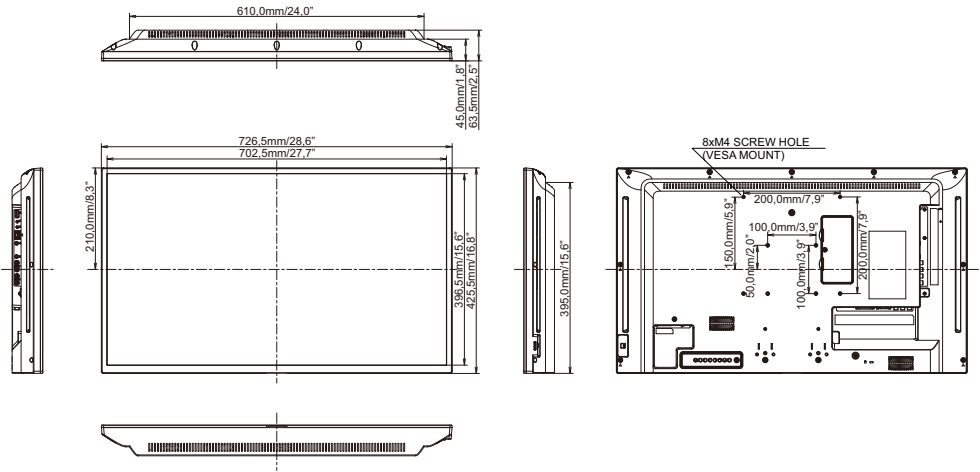

## WYMIARY : ProLite LE4340S

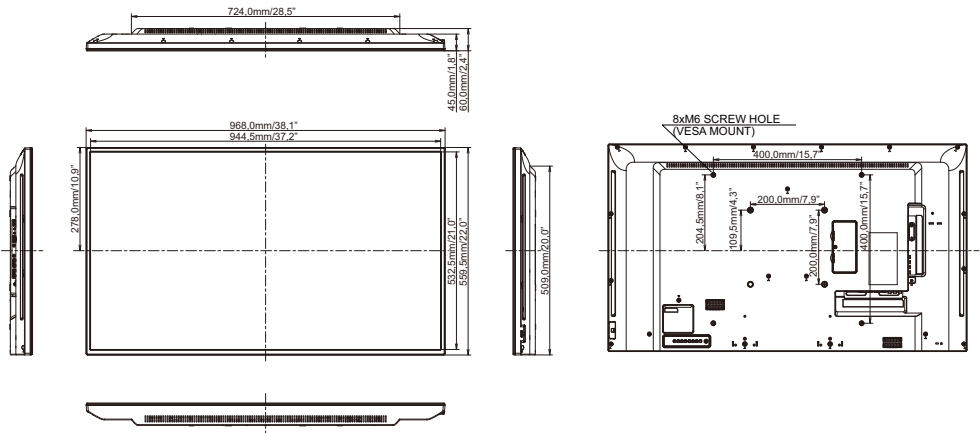

## WYMIARY : ProLite LE4840S

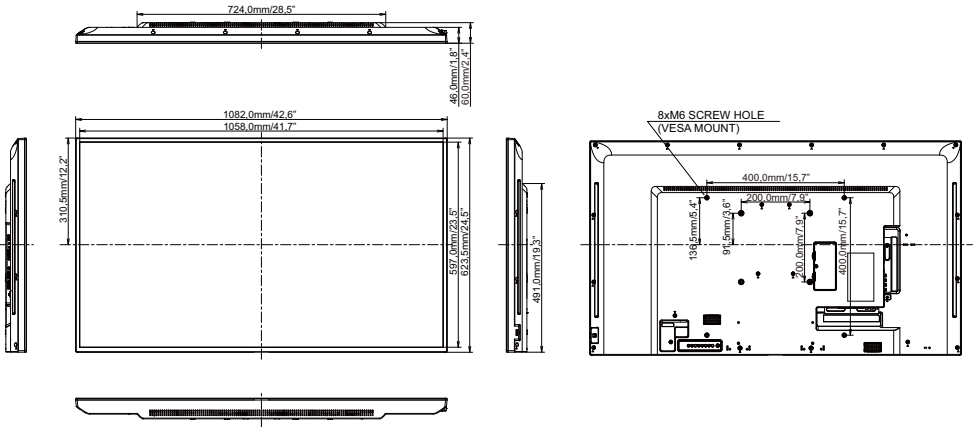

## WYMIARY : ProLite LE540S

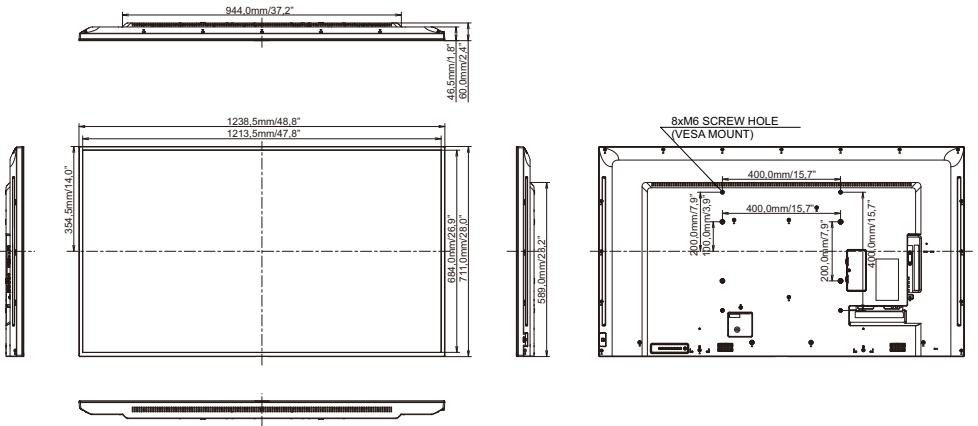

# SYNCHRONIZACJA

Timing		fH(kHz)	fV(Hz)	Dot clock (MHz)	VGA	DVI	HDMI	YPbPr	AV
VESA	VGA 640x480	31.469	59.940	25.175	<input type="radio"/>	<input type="radio"/>	<input type="radio"/>		
		37.861	72.809	31.500	<input type="radio"/>	<input type="radio"/>	<input type="radio"/>		
		37.500	75.000	31.500	<input type="radio"/>	<input type="radio"/>	<input type="radio"/>		
	SVGA 800x600	37.879	60.317	40.000	<input type="radio"/>	<input type="radio"/>	<input type="radio"/>		
		46.875	75.000	49.500	<input type="radio"/>	<input type="radio"/>	<input type="radio"/>		
	XGA 1024x768	48.363	60.004	65.000	<input type="radio"/>	<input type="radio"/>	<input type="radio"/>		
		60.023	75.029	78.750	<input type="radio"/>	<input type="radio"/>	<input type="radio"/>		
	WXGA 1280x768	47.776	59.870	79.500	<input type="radio"/>	<input type="radio"/>	<input type="radio"/>		
	WXGA 1280x800	49.702	59.810	83.500	<input type="radio"/>	<input type="radio"/>	<input type="radio"/>		
	SXGA 1280x960	60.000	60.000	108.000	<input type="radio"/>	<input type="radio"/>	<input type="radio"/>		
	SXGA 1280x1024	63.981	60.020	108.000	<input type="radio"/>	<input type="radio"/>	<input type="radio"/>		
	WXGA1360x768	47.712	60.020	85.500	<input type="radio"/>	<input type="radio"/>	<input type="radio"/>		
WXGA1366x768	47.712	59.700	85.500	<input type="radio"/>	<input type="radio"/>	<input type="radio"/>			
UXGA 1600x1200	75.000	60.000	162.000	<input type="radio"/>	<input type="radio"/>	<input type="radio"/>			
FHD 1920x1080	67.500	60.000	148.500	<input type="radio"/>	<input type="radio"/>	<input type="radio"/>			
IBM	720x400	31.467	70.080	28.320	<input type="radio"/>	<input type="radio"/>	<input type="radio"/>		
MAC	640x480	35.000	66.667	30.240	<input type="radio"/>	<input type="radio"/>	<input type="radio"/>		
	832x624	49.725	74.500	57.283	<input type="radio"/>	<input type="radio"/>	<input type="radio"/>		
	1152x870	68.681	75.062	100.000	<input type="radio"/>	<input type="radio"/>	<input type="radio"/>		
SD	NTSC(SD480i)		15.734	59.940	13.500				<input type="radio"/>
	PAL(SD576i)		15.625	59.940	13.500				<input type="radio"/>
	SECAM(SD576i)		15.625	59.940	13.500				<input type="radio"/>
	480i	60Hz	15.734	59.940	27.000		<input type="radio"/>	<input type="radio"/>	<input type="radio"/>
	576i	50Hz	15.625	50.000	13.500		<input type="radio"/>	<input type="radio"/>	<input type="radio"/>
	480p	60Hz	31.469	59.940	27.000		<input type="radio"/>	<input type="radio"/>	<input type="radio"/>
HD	720p	50Hz	37.500	50.000	27.000		<input type="radio"/>	<input type="radio"/>	<input type="radio"/>
		60Hz	45.000	60.000	74.250		<input type="radio"/>	<input type="radio"/>	<input type="radio"/>
	1080i	50Hz	28.125	50.000	74.250		<input type="radio"/>	<input type="radio"/>	<input type="radio"/>
		60Hz	33.716	60.000	74.250		<input type="radio"/>	<input type="radio"/>	<input type="radio"/>
	1080p	50Hz	56.250	50.000	148.500		<input type="radio"/>	<input type="radio"/>	<input type="radio"/>
		60Hz	67.500	60.000	148.500		<input type="radio"/>	<input type="radio"/>	<input type="radio"/>

\*  oznacza obsługę synchronizacji.